

BELÜFTUNGS- LÖSUNGEN FÜR WOHNSTÄTTEN

VMC

BELÜFTUNG VON
WOHNSTÄTTEN

DRUCKBELÜFTUNG VON
**TREPPENHÄUSERN, VORRÄUMEN
UND FLUCHTWEGEN IM BRANDFALL**

BELÜFTUNG VON
PARKHÄUSERN



IDEAL FÜR
PASSIVHÄUSER



ENERGIEEINSPARUNG



Wohlbefinden und Komfort
Zuhause mit
effizienter Belüftung
von **SODECA**

SODECA, Spezialist für effiziente Belüftungslösungen für gesunde und hochwertige Raumluft	4
Überblick Belüftungslösungen SODECA für Wohnstätten	6
AALLGEMEINE INFORMATION ÜBER DIE BELÜFTUNG VON WOHNSTÄTTEN	
Kontrollierte mechanische Belüftung für Wohnstätten	8
Individuelle und kollektive Belüftung von Wohnstätten	11
Einstrom- und Doppelstrom-Systeme	12
Doppelstrom-System mit Wärmerückgewinnung	13
Sanierung in Wohnstätten	14
MASSGEBLICHE BAU-VORSCHRIFTEN	
ANSI/ASHRAE Standard 62.2.	
Belüftung und Raumluftqualität in Wohnstätten	15
Passivhaus-Zertifizierung	16
BELÜFTUNGSLÖSUNGEN FÜR WOHNSTÄTTEN	
INDIVIDUELLE Belüftung von Wohnstätten	17
· Einstrom	18
· Einstrom. KIT Airhome One	20
· Doppelstrom mit Wärmerückgewinnung	23
· Doppelstrom mit Wärmerückgewinnung. KIT Airhome	30
· Zubehör	31
KOLLEKTIVE Belüftung von Wohnstätten	33
· Einstrom	34
· Einstrom mit Konstantdruckregelung	36
· Doppelstrom mit Wärmerückgewinnung	38
DRUCKBELÜFTUNGSLÖSUNGEN VON TREPPENHÄUSERN, VORRÄUMEN UND FLUCHTWEGEN IM BRANDFALL	40
LÖSUNGEN FÜR DIE BELÜFTUNG VON PARKHÄUSERN	42
ANDERE LÖSUNGEN	44



Das Umweltmanagement-
system am Hauptsitz von
SODECA ist von Bureau
Veritas nach ISO 14001
zertifiziert.

SODECA, Spezialist für
effiziente Belüftungslösungen
für gesunde und hochwertige
Raumlufte





Eine ausreichende Belüftung ist für das Wohlbefinden und den Komfort in der Wohnstätte unerlässlich. Die Belüftungslösungen für Wohnstätten von SODECA sind so konzipiert, dass sie auf effiziente Weise ein gesundes Umfeld schaffen. Die umfassende Erfahrung von SODECA im Bereich der industriellen Belüftung ermöglicht es, das gesamte in anspruchsvollen Umgebungen erworbene Wissen zur Verbesserung der Innenraumluft in allen Arten von Gebäuden einzusetzen.

SODECA ist von Beginn an auf der Suche nach dem besten Weg gewachsen, durch ständige Innovation, hervorragenden Kundenservice, Respekt vor der Umwelt und Förderung der Energieeinsparung. Dieser Ansatz, bei dem das Wohlbefinden der Menschen und die Nachhaltigkeit im Mittelpunkt steht, treibt SODECA dazu an, sich weiter in Richtung einer gesünderen und komfortableren Zukunft in Innenräumen zu bewegen. Aus diesem Grund erfüllen unsere Belüftungs- und Luftaufbereitungslösungen die höchsten Qualitätsstandards und entsprechen den geltenden Vorschriften, um sicherzustellen, dass die Luft, die wir in unseren Wohnstätten atmen, sicher und gesund ist.

Belüftung von EINFAMILIEN-Wohnstätten



Effiziente Belüftung zur Einhaltung von Vorschriften und zur Verbesserung der Lebensqualität

Wir bieten Lösungen für die Belüftung von Wohnstätten an, mit Systemen, die die Luftqualität in den Wohnräumen verbessern. Wir entwickeln auch spezifische Lösungen für die Druckbelüftung von Treppenhäusern in Notfällen und die Belüftung von Parkhäusern, um die Sicherheit und die Einhaltung der Vorschriften zu gewährleisten.

Druckbelüftung von Treppenhäusern, Vorräumen und Fluchtwegen im Brandfall
Norm EN 12101-6

Belüftung von Wohnstätten
Código Técnico de la Edificación (CTE) (Span. Baugesetzbuch)
Königliches Dekret 235/2013
Passivhaus-Zertifizierung



Belüftung von Parkhäusern
CTE DB SI und DB HS, sowie die Norm UNE 100166

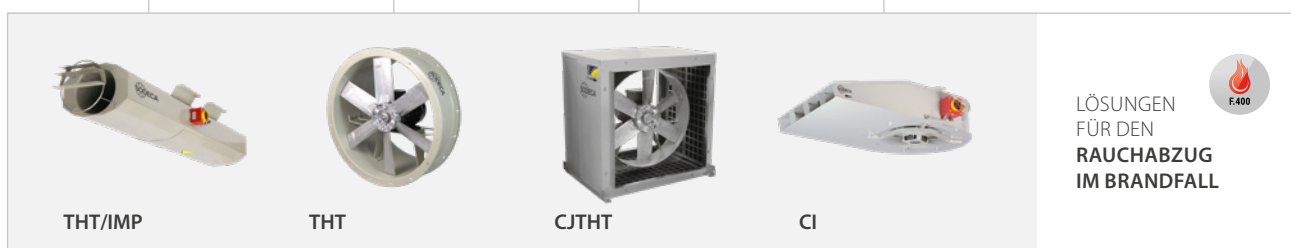

Belüftung von MEHRFAMILIEN-Wohnstätten



Belüftungslösungen für gesunde und nachhaltige Räume

Unsere Systeme für Mehrfamilienwohnstätten ermöglichen die zentrale Belüftung mehrerer Wohnstätten, optimieren den Energieverbrauch und sorgen für eine gleichmäßige Verteilung der sauberen Luft. Diese Lösungen können durch Druckbelüftungs- und Belüftungssysteme in Gemeinschaftsbereichen wie Treppenhäusern und Parkhäusern ergänzt werden, um die Effizienz und Sicherheit in Gebäuden zu maximieren.

**Druckbelüftung von
Treppenhäusern, Vorräumen
und Fluchtwegen im Brandfall**
Norm EN 12101-6

Belüftung von Wohnstätten
Código Técnico de la Edificación (CTE)
(Span. Baugesetzbuch)
Königliches Dekret 235/2013
Passivhaus-Zertifizierung

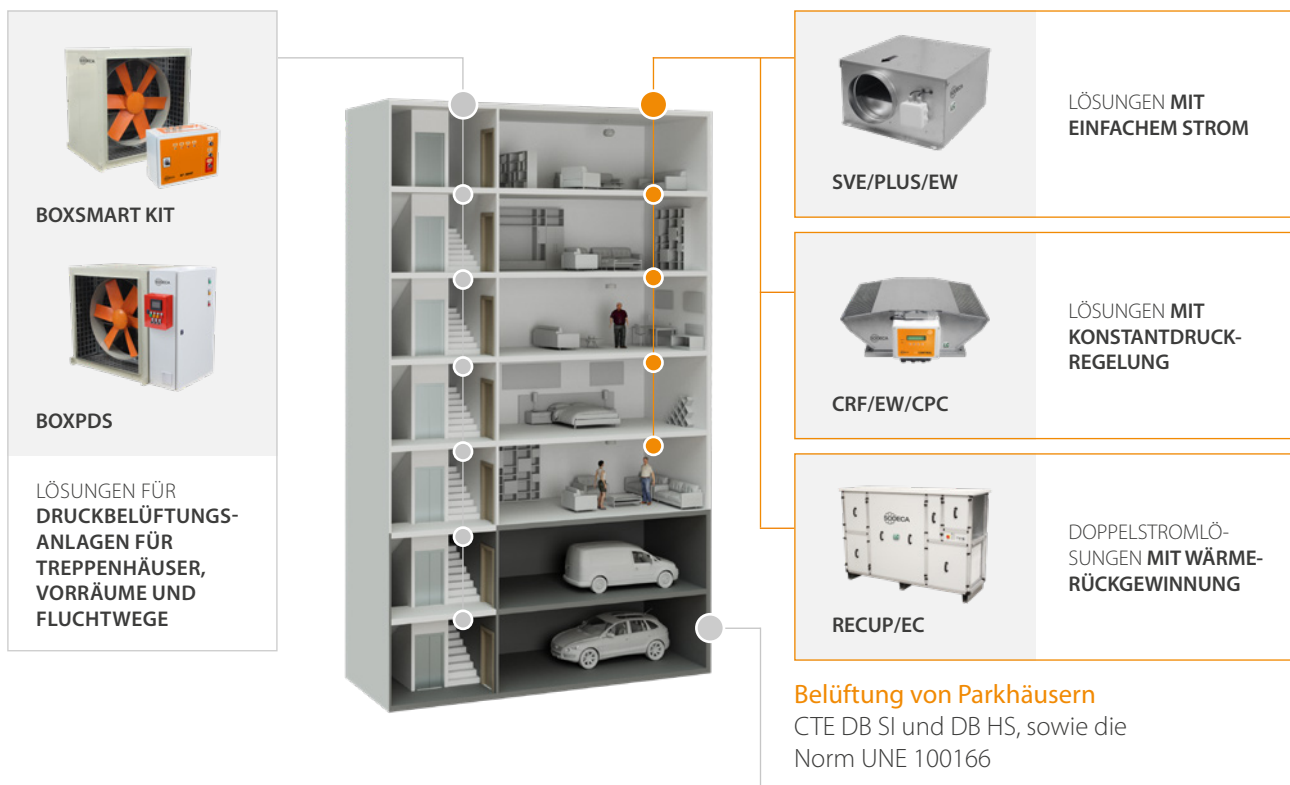

BOXSMART KIT

BOXPDS

LÖSUNGEN FÜR
DRUCKBELÜFTUNGS-
ANLAGEN FÜR
TREPPENHÄUSER,
VORRÄUME UND
FLUCHTWEGE

SVE/PLUS/EW

LÖSUNGEN MIT
EINFACHEM STROM

CRF/EW/CPC

LÖSUNGEN MIT
KONSTANTDRUCK-
REGELUNG

RECUP/EC

DOPPELSTROMLÖ-
SUNGEN MIT WÄRME-
RÜCKGEWINNUNG

Belüftung von Parkhäusern
CTE DB SI und DB HS, sowie die
Norm UNE 100166

THT/IMP

THT

CJTHT

CI

LÖSUNGEN
FÜR DEN
RAUCHABZUG
IM BRANDFALL



KONTROLLIERTE MECHANISCHE BELÜFTUNG FÜR WOHNSTÄTTEN



SCHADSTOFFE

- Allergene
- Milben
- Tiere
- Pollen
- VOCs (flüchtige organische Verbindungen)
- CO (Kohlenmonoxid)
- Farben
- Klebstoffe
- Lösungsmittel
- Bleichen
- Ammoniak
- Feuchte
- Wasserdampf
- Gerüche
- Abgefackelte Gase
- Kohlenwasserstoffe
- CO₂ (Kohlendioxid)
- Feinstaub
- Rauch
- Tabak
- Radongas

30 %
der europäischen Bevölkerung
leidet an Allergien
und ist von schlechter
Raumluftqualität betroffen.

In **50 %**
der Wohnstätten sind von
Schadstoffe vorhanden.
Kinder sind davon am meisten
betroffen, da sie aufgrund ihrer
physiologischen Umstände
und Entwicklung doppelt so
viele Schadstoffe einatmen wie
Erwachsene.

90 %
der Zeit verbringen wir in
geschlossenen Räumen,
wo sich die Schadstoffe
konzentrieren, die wir einatmen.

Die Innenraumluft ist **8-mal**
stärker verschmutzt als die
Außenluft.
In großen Ballungszentren ist
die Luftverschmutzung sehr
hoch, weshalb die in das System
eintretende Luft gefiltert werden
muss, damit keine Schadstoffe in
die Wohnstätten gelangen.

KONTROLLIERTE MECHANISCHE BELÜFTUNG (VMC)

Kontrollierte mechanische Belüftungs- und Reinigungssysteme filtern die Außenluft, um Pollen, Feinstaub und Bakterien zurückzuhalten, während die Innenluft abgesaugt wird, um CO₂, Feuchtigkeit und flüchtige organische Verbindungen (VOCs) freizusetzen.



DAS SPANISCHE BAUGESETZBUCH UND DIE KONTROLLIERTE MECHANISCHE BELÜFTUNG

Die das Span. Baugesetzbuch (CTE) legt die Normen und Regeln fest, die anzuwenden sind, um eine wirksame Belüftung der Wohnstätte zu gewährleisten, die den Bewohnern einen höheren Komfort bietet und die Wohnung vor Kondensation schützt.

ANSTECKUNGSGEFAHR

Einigen Wissenschaftlern zufolge **kann in schlecht belüfteten Innenräumen das Risiko von durch die Luft übertragenen Krankheiten bis zu 20 Mal höher sein als im Freien.**

GEFAHR VON FEUCHTIGKEIT UND KONDENSATION

In der Vergangenheit litten Wohnstätten unter Luftinfiltration aufgrund schlechter Luftdichtheit, was zu erheblichen Energieverlusten führte. Heute zeichnen sie sich jedoch durch eine erhöhte Luftdichtigkeit aus, die die Ursache für eine schlechte Luftqualität in Innenräumen und die Gefahr von Kondensation ist. Aus diesem Grund ist eine kontrollierte mechanische Belüftung (VMC) unerlässlich.

RADONGAS

Radon ist ein natürlich vorkommendes radioaktives Gas, das in Innenräumen wie Wohnstätten und Arbeitsplätzen vorkommen kann. Derzeit wird geschätzt, dass er nach dem Tabakkonsum die zweithäufigste Ursache für Lungenkrebs in Spanien ist und bis zu 14 % der Lungenkrebsfälle verursacht. Strategien zur kontrollierten mechanischen Belüftung (VMC) können die Gefahr einer Radonexposition beseitigen.

Lüftungs- steuerung



SELBSTREGULIERENDE STEUERUNG

Das Prinzip besteht darin, dass ein konstanter und dauerhafter Volumenstrom in allen Wohnraumbereichen gehalten wird. Dies ist die einfachste Steuerung. Die Ventilatoren werden mit Auslässen für konstanten Abluft-Volumenstrom kombiniert.



SENSOR- STEUERUNG

Das Prinzip besteht darin, dass mit einem variablen Volumenstrom belüftet wird, der von den Messwerten eines Sensors oder mehrerer Sensoren abhängt. Es sorgt für eine optimale Luftqualität bei minimalem Energiebedarf.



Kontrolliertes mechanisches Belüftungs-System



IDEAL FÜR
PASSIVHÄUSER



ENERGIEEINSPARUNG

Die kontrollierten mechanischen Belüftungssysteme VMC sind eine umfassende Lösung zur Optimierung der Raumluftqualität und zur Schaffung eines gesunden und komfortablen Raumklimas.

Die Lösungen von SODECA für die kontrollierte mechanische Belüftung konzentrieren sich auf Energieeffizienz, Nachhaltigkeit und das Wohlbefinden der im Raum befindlichen Menschen.

Es ist von entscheidender Bedeutung, über fortschrittliche Systeme zu verfügen, die eine angemessene Belüftung gewährleisten, die Ansammlung von Schadstoffen reduzieren und eine durchgängig sichere Umgebung aufrechterhalten.

„Dank einer Rendite von bis zu 92 % amortisiert sich ein kontrolliertes mechanisches Belüftungssystem in weniger als zwei Jahren, so dass die getätigten Investitionen wieder eingebracht und Jahr für Jahr erhebliche Einsparungen erzielt werden können.“



FILTRATION

Kontrollierte mechanische Belüftungs- und Reinigungssysteme filtern die Außenluft, um Pollen, Feinstaub und Bakterien zurückzuhalten.



LUFTAUFBEREITUNG

Kontrollierte mechanische Belüftungslösungen verbessern die Qualität von Innenräumen, indem sie gefilterte Luft zuführen, verbrauchte Luft und Feuchtigkeit entfernen.



WÄRME- UND SCHALLDÄMMUNG

Weniger Lärm und Vibrationen, höhere Energieeffizienz und längere Lebensdauer. Darüber hinaus reduziert die Wärmedämmung Wärme- und Kälteverluste, was zu erheblichen Energie- und Kosteneinsparungen führt.

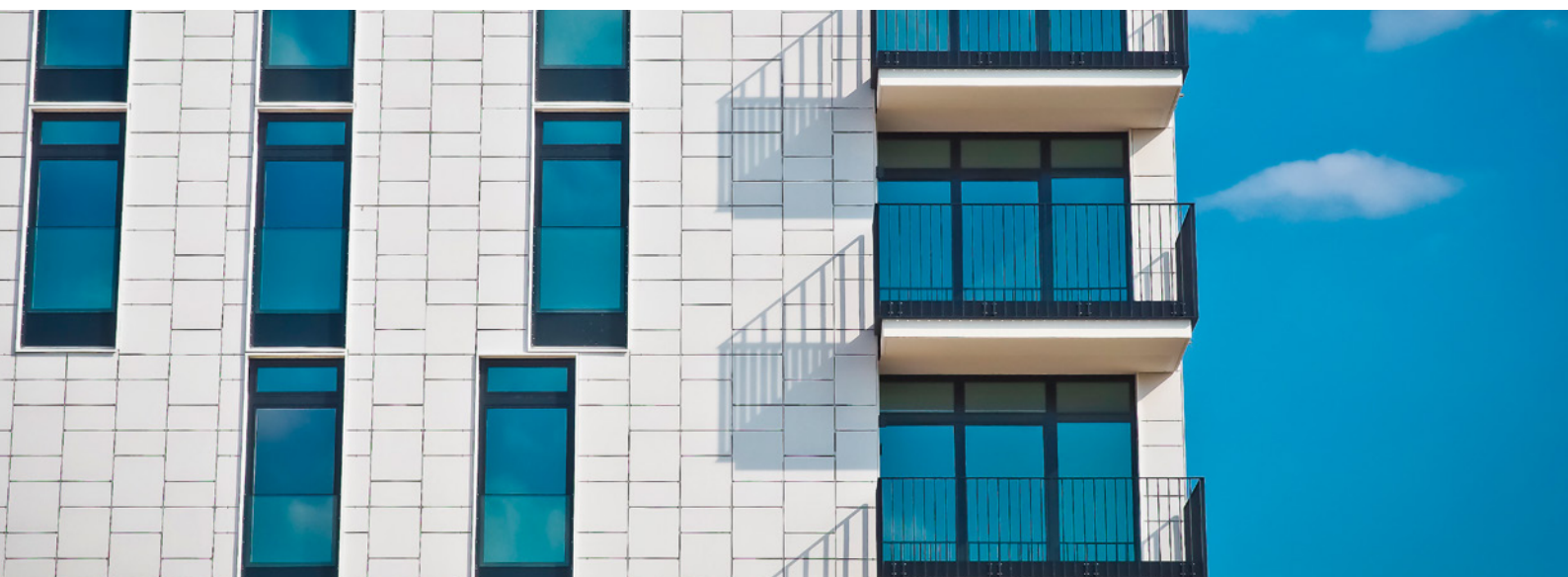

INDIVIDUELLE UND KOLLEKTIVE BELÜFTUNG VON WOHNSTÄTTEN



INDIVIDUELLE BELÜFTUNG VON WOHNSTÄTTEN

Dieses Belüftungssystem passt sich genau an die besonderen Bedürfnisse jeder Wohnstätte an und berücksichtigt die Eigenschaften und Abmessungen des Raums. Dank einer detaillierten Analyse der Luftein- und -auslässe wird ein konstanter und effizienter Luftaustausch gewährleistet, der die Qualität des Raumklimas deutlich verbessert.

Die Bewohner können den Betrieb des Systems vollständig steuern, es an ihre Komfortwünsche anpassen und den Energieverbrauch durch Anpassung an den tatsächlichen Bedarf jedes Haushalts optimieren.

Da man sich nicht auf ein zentralisiertes System stützt, entfallen außerdem die üblichen Nachteile, die mit gemeinsam genutzten Systemen verbunden sind.

Jede Wohnstätte verfügt über ein eigenes Belüftungssystem, was die Wartung erleichtert und den Bewohnern mehr Autonomie und Kontrolle über ihre Umgebung gibt.



KOLLEKTIVE BELÜFTUNG VON WOHNSTÄTTEN

Dieses zentralisierte System wurde entwickelt, um die Lüfterneuerung in mehreren Wohnungen zu steuern und ist daher ideal für Wohngebäude, Büros oder öffentliche Räume.

Das Luftmanagement wird zu einem wesentlichen Aspekt der Aufrechterhaltung einer gesunden und komfortablen Umgebung für die Bewohner. Die Implementierung eines einzigen, zentralisierten Systems ermöglicht eine effizientere Steuerung des Luftstroms, die eine ordnungsgemäße Zirkulation im gesamten Gebäude sicherstellt und zu einer verbesserten Raumluftqualität beiträgt.

Einer der Hauptvorteile dieses Systems sind die geringeren Anschaffungskosten, da die Vereinheitlichung des Betriebs von einem einzigen Punkt aus die Kosten für Ausrüstung und Installation minimiert. Darüber hinaus ist die Wartung zentralisiert, was die Verantwortung der Bewohner verringert und die Verwaltung des Systems erleichtert. Das vereinfachte Design dieses Systems macht es zu einer idealen Wahl für Gebäude mit ähnlicher Struktur, da es sowohl die Planung als auch die Umsetzung erleichtert und die Projektkomplexität und den Platzbedarf reduziert, indem es die Installation einzelner Geräte in jeder Wohnung überflüssig macht.

In beiden Fällen können Einstrom- und Doppelstromsysteme sowohl für die individuelle als auch für die kollektive Belüftung von Wohnstätten verwendet werden.

EINSTROM- UND DOPPELSTROM-SYSTEME

Für die kontrollierte mechanische Belüftung von Wohnungen stehen zwei Arten von Systemen zur Verfügung



EINSTROMSYSTEM

Bei diesem System strömt die Frischluft durch Öffnungen in der Fassade mittels einer Druckdifferenz in das Haus.

Die verbrauchte Luft im Haus wird durch einen Abzugsventilator abgeführt, so dass eine kontinuierliche Erneuerung der Raumluft gewährleistet ist.

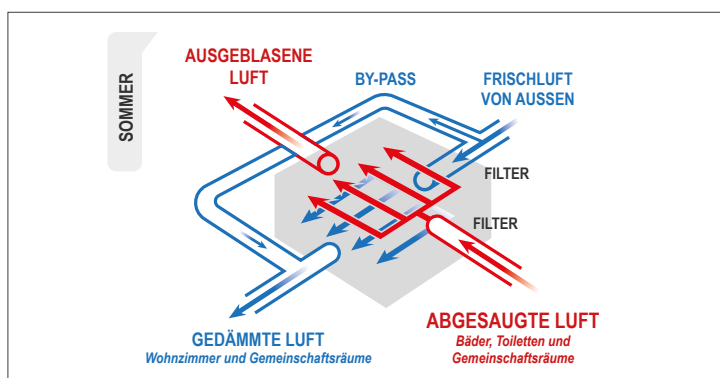
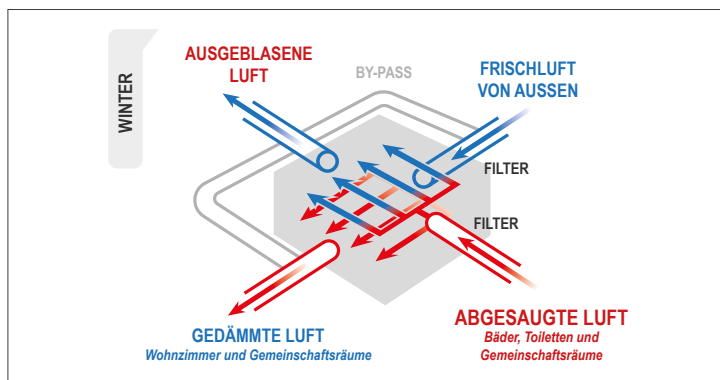
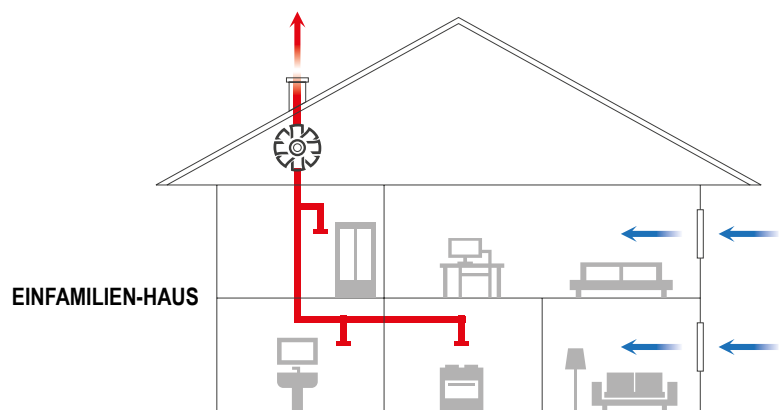

DOPPELSTROMSYSTEM

Dieses Doppelstromsystem verbessert die Energieeffizienz und den Komfort, indem es die Zu- und Abluftströme kreuzt, um eine angenehme Temperatur im Haus aufrechtzuerhalten.

Im Winter wärmt es die Außenluft vor, bevor sie in die Wohnstätte gelangt, und im Sommer kühlt es sie ab und sorgt so für eine konstante Lüfterneuerung bei minimalem Energieverlust. Auf diese Weise wird das ganze Jahr über eine komfortable Umgebung mit geringerem Energieverbrauch aufrechterhalten. Diese Technologie verfügt über einen Wärmetauscher, der entweder enthalpisch, ideal für Umgebungen mit zu viel oder zu wenig Feuchtigkeit, oder sensibel sein kann. Darüber hinaus verfügt es über Filter sowie Zu- und Abluftventilatoren mit EC-Technologie.

DOPPELSTROM-SYSTEM MIT WÄRMERÜCKGEWINNUNG

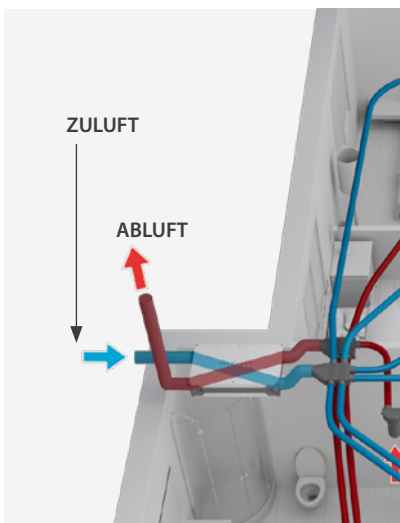
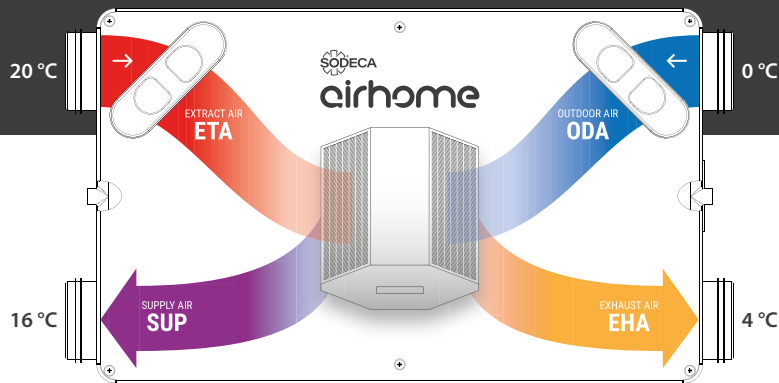

Platten im Gegenstrom

85-90 % thermische Effizienz Keine Leckage zwischen den Luftkreisen

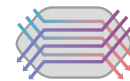

**ENTHALPIE- ODER
SENSIBLE
WÄRMETAUSCHER**

Die Wärmetauscher können sensible oder enthalpische Wärmetauscher sein. Der sensible Wärmetauscher gewinnt die in der Luft vorhandene Wärme zurück, während der Enthalpietauscher auch die Feuchtigkeit zurückgewinnt, so dass die Effizienz in sehr feuchten Umgebungen höher sein kann (obwohl eine regelmäßige Reinigung für einen sicheren Betrieb erforderlich ist).

Der Wärmetauscher ist die Komponente des Wärmerückgewinnungsgeräts, die die Wärme aus dem Abluftkreislauf des Raumes an den Außenluftkreislauf überträgt. Je höher der thermische Wirkungsgrad des Wärmetauschers ist, desto geringer ist der Bedarf an zusätzlicher Klimatisierung.

Installationsarten



ZWISCHENDECKE

Flache Geräte und Zugang zu Komponenten von den Seiten oder von unten.



DACH

Geräte, die im Freien arbeiten können und deren Komponenten von den Seiten zugänglich sind. Sie benötigen möglicherweise Zubehör zum Schutz vor Regen oder anderen Elementen.



WAND

Kompaktgeräte mit Frontzugang.

Sanierung in Wohnstätten



Energieeffizienz

Die Energieeffizienz bei der Sanierung von Wohngebäuden umfasst mehrere Schlüsselaspekte, die wirtschaftliche und ökologische Vorteile mit sich bringen:

- Verringerung des Energieverbrauchs
- Kosteneinsparungen
- Verringerung der Schadstoffemissionen



Luftqualität in Innenräumen

Die Qualität der Innenraumluft ist ein zentrales Thema bei der Sanierung von Wohngebäuden und hat direkte Auswirkungen auf die Gesundheit der Bewohner und den Erhalt des Gebäudes:

- Verbesserung der Gesundheit
- Erhaltung des bestehenden Gebäudes



Komfort

Der Komfort bei der Sanierung von Wohnstätten bezieht sich auf verschiedene Dimensionen, um ein angenehmes und funktionales Umfeld zu gewährleisten. Die Berücksichtigung des thermischen und akustischen Komforts sowie der Geruchskontrolle verbessert das Wohngefühl in den renovierten Räumen erheblich:

- Thermischer Komfort
- Geräuschkontrolle
- Geruchskontrolle



Innovative Technologien

Die Integration innovativer Technologien in die Wohnungsrenovierung bringt fortschrittliche Funktionalitäten, Effizienz und Komfort:

- Hausautomatisierung
- Wärmerückgewinnung

LÖSUNGEN VON SODECA



AIRHOME-150



AIRHOME-200/300



AIRHOME-350/V



EVP



EVM



UNIREC



EDMF



EDQUIET/S



EDD



AIRHOME ONE

ANSI/ASHRAE Standard 62.2. Belüftung und Raumluftqualität in Wohnstätten

Die Norm 62.2 ist ein Konsensdokument, das von der **American Society of Heating, Refrigerating and Air-Conditioning Engineers (ASHRAE)** entwickelt wurde, um Fragen der Innenraumluftqualität in Wohnstätten zu behandeln.

Diese Norm beschreibt die **Mindestanforderungen an die Belüftung**, die als notwendig erachtet werden, um Schadstoffe in Wohnräumen zu reduzieren.



Mindestanforderungen an die Belüftung von Wohnstätten

Die Norm legt Richtlinien für die Berechnung des Mindestlüftungsvolumenstroms in Wohnräumen fest, die auf der Gesamtfläche, der Anzahl der Räume und der Tatsache basieren, ob eine mechanische Filterung zum Einsatz kommt oder nicht.

Doppelstromgeräte mit Wärmerückgewinnung ermöglichen eine effiziente Belüftung und sparen so den jährlichen Heiz- und Kühlbedarf.

Darüber hinaus kann bei der Verwendung von Geräten mit einer Mindestfiltration von F6 (MERV 11) die Auslegungsdurchflussmenge aufgrund der in der Norm enthaltenen „Filtrationsgutschrift“ um 20 % reduziert werden. In dieser Hinsicht übertreffen die AIRHOME-Modelle diese Anforderung sogar noch, da sie mit F7-Filtern (MERV 13) ausgestattet sind.



Passivhaus-Zertifizierung



Die Passivhaus-Zertifizierung ist ein freiwilliger Standard, der neue oder renovierte Gebäude zertifiziert, die so konzipiert sind, dass sie die Energieeffizienz und die Luftqualität in Innenräumen maximieren und gleichzeitig die Treibhausgasemissionen reduzieren.

Die Zertifizierung ist eng mit dem Umgebungsklima verknüpft, da die Anforderungen an die Wärmedämmung je nach klimatischen Bedingungen variieren. Die Zertifizierung ist daher in spezifische klimatische Abschnitte unterteilt, die sich in Bezug auf die Temperatur vom kältesten zum wärmsten unterscheiden.

Wir bei SODECA optimieren den Komfort und die Energieeffizienz Ihres Hauses, egal bei welchem Wetter.

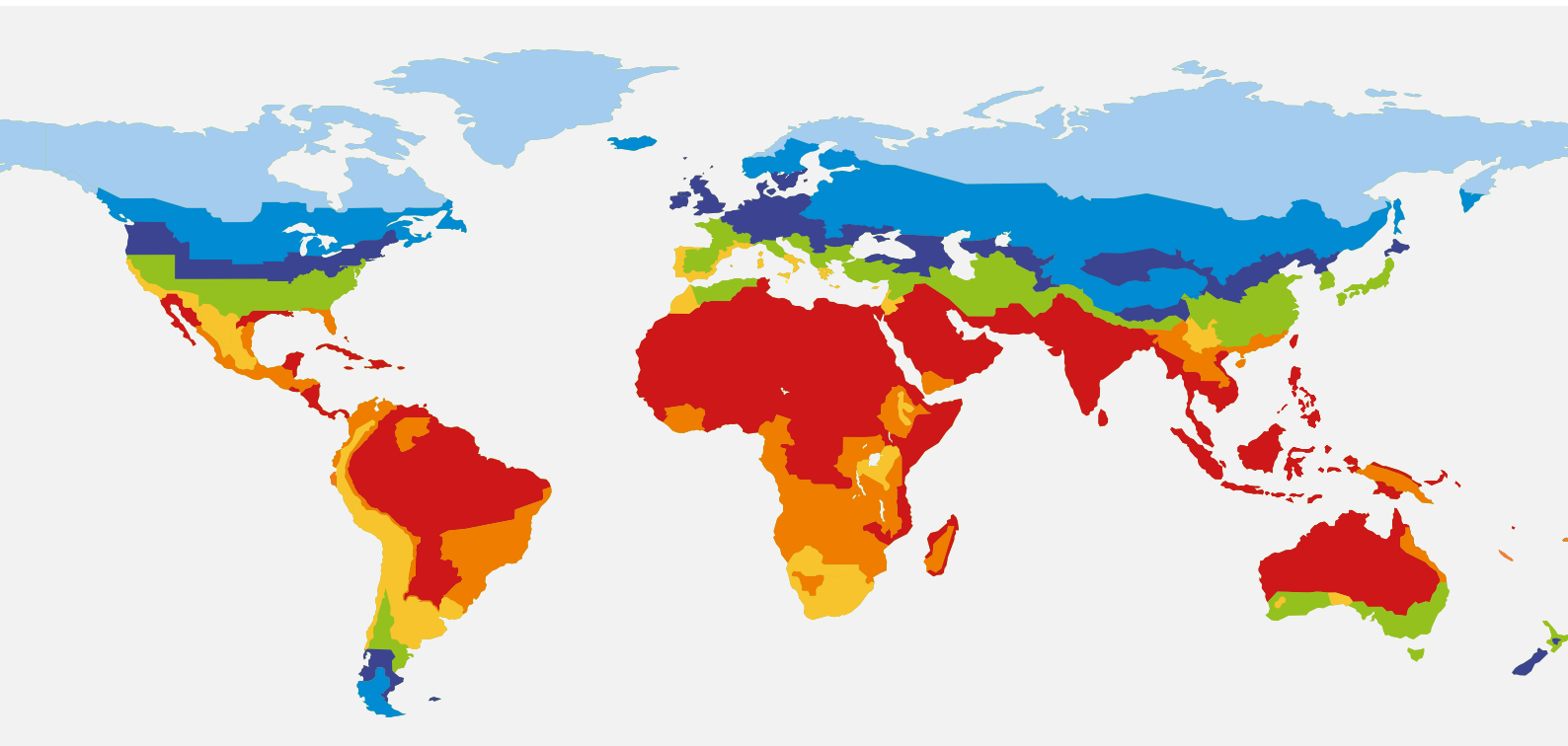

BELÜFTUNGSLÖSUNGEN FÜR WOHNSTÄTTEN

INDIVIDUELLE BELÜFTUNG VON WOHNSTÄTTEN



EINSTROMSYSTEM-SYSTEM



AIRHOME ONE



EVM



EVP

DOPPELSTROM-SYSTEM MIT WÄRMERÜCKGEWINNUNG



PASSIVE HOUSE INSTITUTE

AIRHOME-150



PASSIVE HOUSE INSTITUTE

AIRHOME-350/V



AIRHOME-200/300



UNIREC

INDIVIDUELLE Belüftung von Wohnstätten EINSTROM



Mit der Einstromlüftung kann die **Raumluft auf einfache Weise erneuert werden**, indem die Luft aus feuchten Räumen wie Küchen und Bädern über Kanäle nach außen abgeführt wird. Die Frischluft wird über die Lufteinlässe in den Schlafzimmern

und Wohn-/Esszimmern (trockene Räume) zugeführt. Das Einstromsystem gewährleistet automatisch die von den geltenden Vorschriften geforderten Abluftmengen und einen täglichen und permanenten Luftaustausch in der Wohnung.



Die perfekte Lösung, um die Mindestanforderungen der geltenden Vorschriften zu erfüllen

Vorteile



Erneuert die Luft einfach und effizient



Einfache Montage und Wartung



Reduziert Feuchtigkeit, Kondensation und verdünnt Schadstoffe

INDIVIDUELLE
Belüftung von Wohnstätten
EINSTROM



Kontrolliertes mechanisches Belüftungs- System

Dieses System basiert auf einer Kehlrlüftung, bei der die verbrauchte Luft durch die Nassbereiche abgesaugt wird. Die Frischluftzufuhr erfolgt in den trockenen Bereichen über Lüftungsschlitze.

**Maximaler Volumenstrom
298 m³/h**

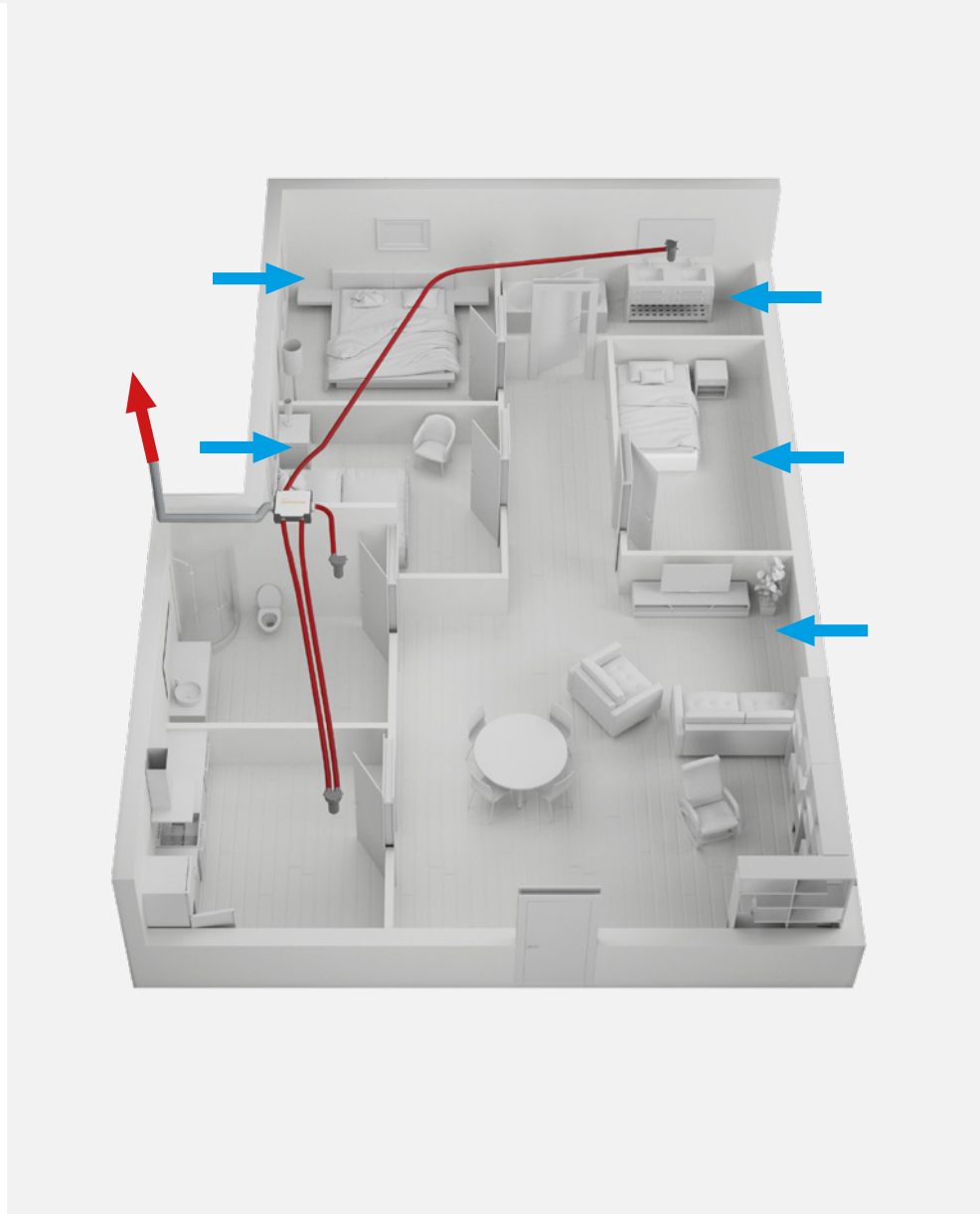

LÖSUNGEN VON SODECA



AIRHOME ONE



EVP



EVM

INDIVIDUELLE Belüftung von Wohnstätten

**EINSTROM
KIT AIRHOME ONE**



AIRHOME ONE

2H/1B



2 ZIM.



1 BAD

Dieser Wohnungstyp, bei dem wir drei trockene Räume (Wohnzimmer und zwei Schlafzimmer) und zwei feuchte Räume (Badezimmer und Küche) berücksichtigen, **muss laut CTE mit einem Mindestvolumenstrom von 86,4 m³/h belüftet werden.**

SODECA empfiehlt die folgenden Volumenströme:

- **ABLUF**
- Küche: 60 m³/h
- Bad: 30 m³/h

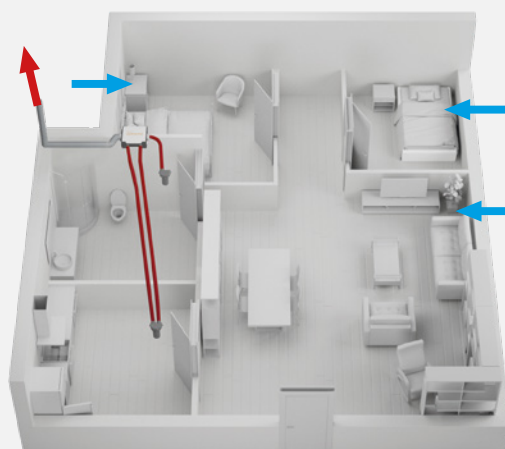

INDIVIDUELLE Belüftung von Wohnstätten

**EINSTROM
KIT AIRHOME ONE**

3H/2B



3 ZIM.



2 BÄDER

Dieser Wohnungstyp, bei dem wir vier trockene Räume (Wohnzimmer und drei Schlafzimmer) und drei feuchte Räume (zwei Badezimmer und Küche) berücksichtigen, **muss laut CTE mit einem Mindestvolumenstrom von 118,8 m³/h belüftet werden.**

SODECA empfiehlt die folgenden Volumenströme:

- **ABLUF**
- Küche: 60 m³/h
- Bad: 30 m³/h
- Bad: 30 m³/h

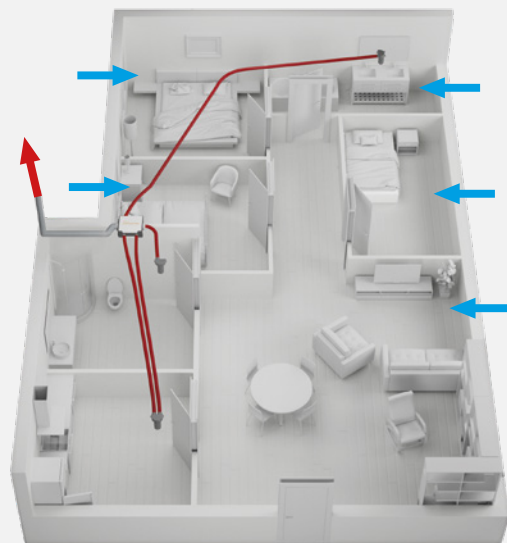

4H/2B



4 ZIM.



2 BÄDER

Dieser Wohnungstyp, bei dem wir fünf trockene Räume (Wohnzimmer und vier Schlafzimmer) und drei feuchte Räume (zwei Badezimmer und Küche) berücksichtigen, **muss laut CTE mit einem Mindestvolumenstrom von 118,8 m³/h belüftet werden.**

SODECA empfiehlt die folgenden Volumenströme:

- **ABLUF**
- Küche: 60 m³/h
- Bad: 30 m³/h
- Bad: 30 m³/h

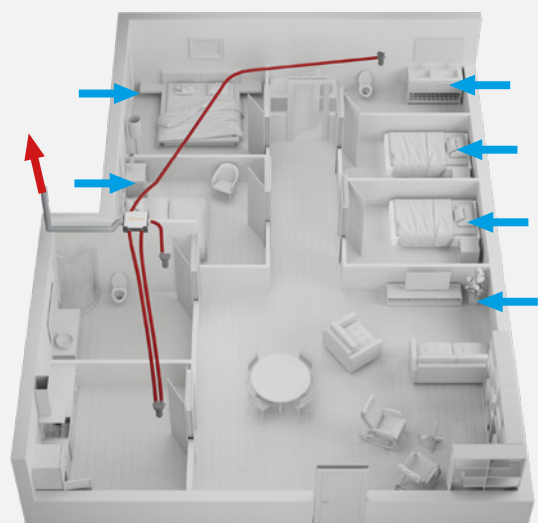

INDIVIDUELLE Belüftung von Wohnstätten
EINSTROM
KIT AIRHOME ONE

OPTION BASIC

BAUTEILE:

ARTIKELCODE	NAME DES PRODUKTS	MENGE
1508272	AIRHOME ONE BASIC	1
ARTIKELCODE	NAME DES PRODUKTS	MENGE
1508274	KIT-AIRHOME ONE BASIC:	1
Enthält:		
	VMC-PL 2X75	3
	VMC-CSR 75 25m	1
	VMC-EXT DN125	3
	VMC-RC 125	3
	BE-AC 125	3

KIT AIRHOME ONE

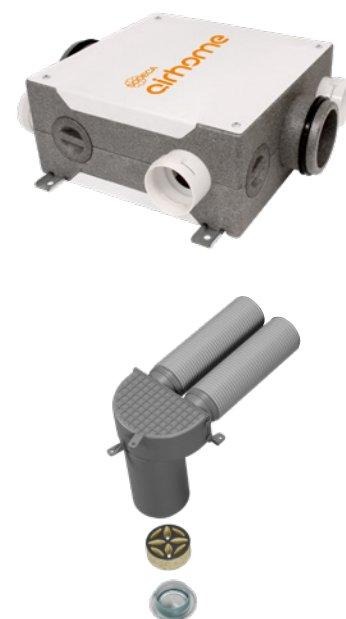

OPTION PREMIUM

Lüftungsanlagen einschließlich CO₂-, Temperatur- und Feuchtigkeitssensoren.

BAUTEILE:

ARTIKELCODE	NAME DES PRODUKTS	MENGE
1508273	AIRHOME ONE PREMIUM	1
ARTIKELCODE	NAME DES PRODUKTS	MENGE
1508275	KIT-AIRHOME ONE PREMIUM:	1
Enthält:		
	VMC-PL 2X75	3
	VMC-CSR 75 25m	1
	VMC-EXT DN125	3
	VMC-RC 125	3
	BE-AC 125	3

INDIVIDUELLE Belüftung von Wohnstätten DOPPELSTROM MIT WÄRMERÜCKGEWINNUNG



Die **Doppelstromlüftung mit Wärmerückgewinnung** sorgt für eine **Erneuerung der Raumluft**, indem sie verbrauchte, energiereiche Luft aus den Nassbereichen absaugt. Die Außenluftzufuhr erfolgt in den trockenen Bereichen über Lüftungsschlitze. Diese Luft wird in der Wärmerückgewinnungsanlage behandelt, wo

die Energie der abgesaugten Luft genutzt wird, und wird außerdem gefiltert, um eine bessere Luftqualität zu gewährleisten. Dieser Prozess und die verstärkte Erneuerung der Innenraumluft sorgen dafür, dass die Räume frei von Schadstoffen, Mikroben, Viren und Allergenen sind.



AIRHOME-Lösungen gewinnen vorhandene Haushaltsenergie zurück, um den CO₂-Fußabdruck zu verringern

Vorteile



Regelung des Luftstroms nach Zonen und mit niedrigem Geräuschpegel







Optimale Luftqualität dank des Filtersystems



Vermeidung von Energieverlusten. Energieeinsparung

INDIVIDUELLE Belüftung von Wohnstätten
DOPPELSTROM MIT WÄRMERÜCKGEWINNUNG

 KONTROLLIERTE MECHANISCHE BELÜFTUNG	 GEGENSTROM-WÄRMETAUSCHER	 HOHE EFFIZIENZ UND GERINGER VERBRAUCH
 WÄRME-UND SCHALL-DÄMMUNG	 MOTOREN MIT EC TECHNOLOGY	 INTEGRIERTER BY-PASS



Geräuscharm
Sehr leise,
nur 26 dB(A)

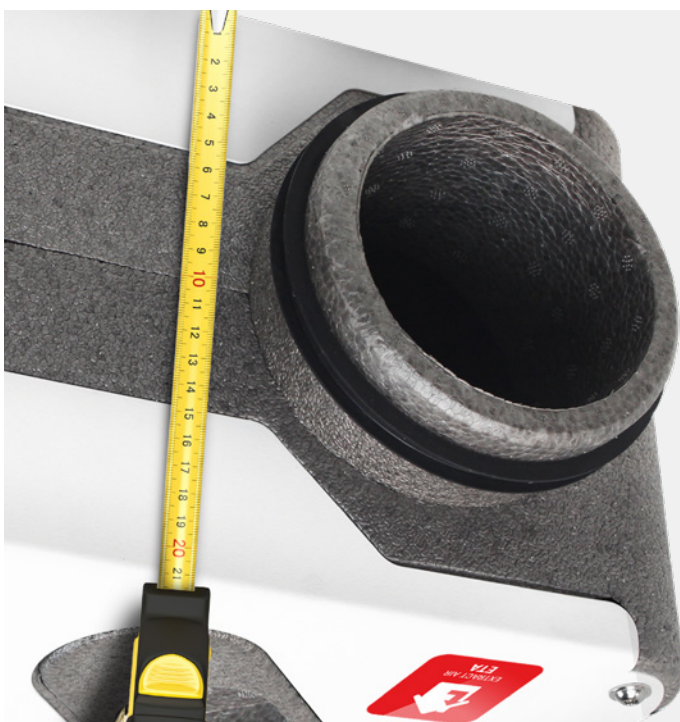

Kompaktes, flaches Design
210 mm hoch (Airhome 150)

INDIVIDUELLE Belüftung von Wohnstätten
DOPPELSTROM MIT WÄRMERÜCKGEWINNUNG



Austauschbare Anschlüsse
 je nach Lage des Geräts



Einfache Montage
 Zwischendecke oder Wand



Hocheffiziente Filter
 F7, entnehmbar



Kondensatableitung
 für Enthalpie- oder sensiblen
 Wärmetauscher

INDIVIDUELLE Belüftung von Wohnstätten
DOPPELSTROM MIT WÄRMERÜCKGEWINNUNG



Lüftungssteuerung
Smarthome-Aidoo Pro

Es nutzt die MODBUS-Kommunikation und ermöglicht eine intuitive Fernverwaltung der Geräte. Nahtlose und zuverlässige Verbindung zwischen dem Steuersystem und der Anlage, die eine Überwachung und Einstellung von überall über eine App ermöglicht. Moderne und einfach zu bedienende Lösung für die Steuerung des Betriebs von Belüftungssystemen im gewerblichen und privaten Bereich.

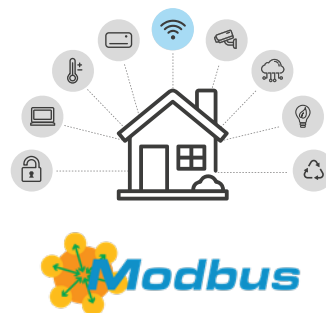

Fernbedienung und IAQ-Sonden
 (T, RH, CO₂, TCOV) inbegriffen

Kompatibel mit
Modbus RTU

INDIVIDUELLE Belüftung von Wohnstätten
DOPPELSTROM MIT WÄRMERÜCKGEWINNUNG

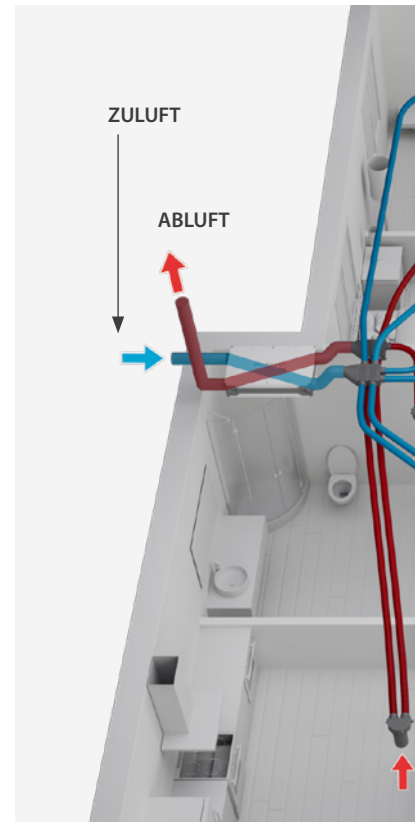
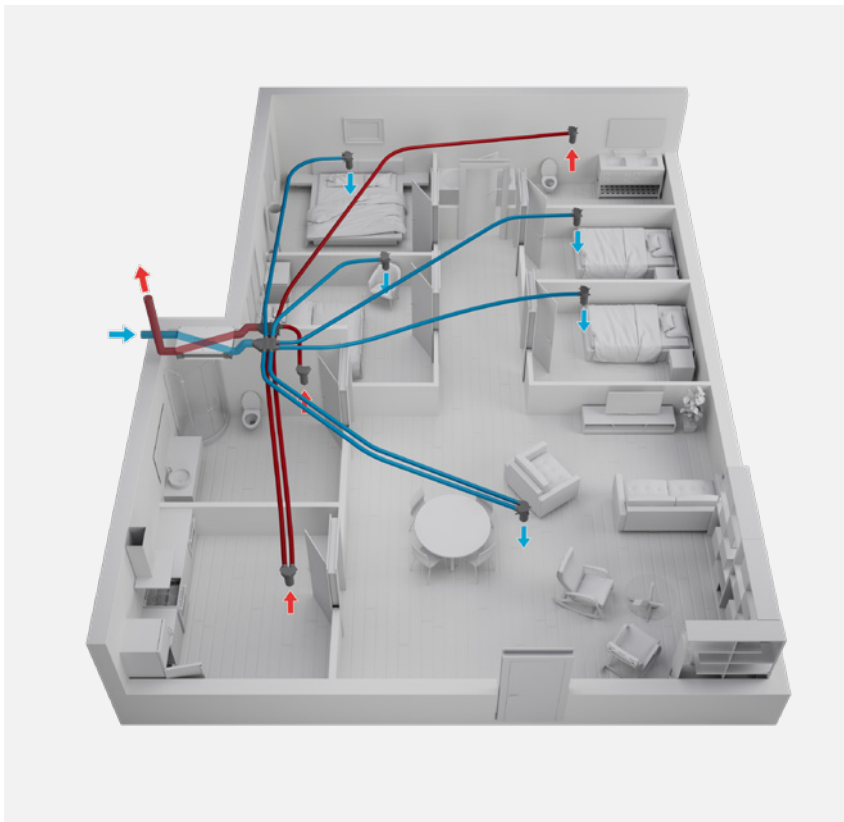

Platten im Gegenstrom

85-90 % thermische Effizienz. Keine Leckage zwischen den Luftkreisen.

LÖSUNGEN VON SODECA

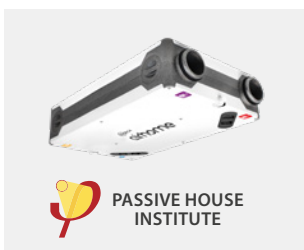

AIRHOME-150



AIRHOME-200/300



AIRHOME-350/V



UNIREC

INDIVIDUELLE Belüftung von Wohnstätten
DOPPELSTROM MIT WÄRMERÜCKGEWINNUNG

2H/1B



2 ZIM.



1 BAD

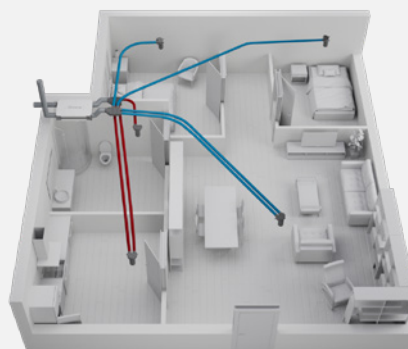

Dieser Wohnungstyp, bei dem wir drei trockene Räume (Wohnzimmer und zwei Schlafzimmer) und zwei feuchte Räume (Badezimmer und Küche) berücksichtigen, **muss laut CTE mit einem Mindestvolumenstrom von 86,4 m³/h belüftet werden.**

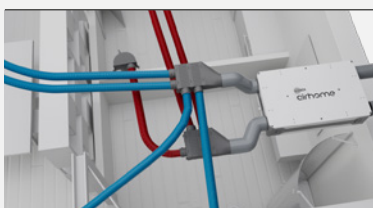

SODECA empfiehlt die folgenden Volumenströme:

■ ABLUFT
 Küche: 60 m³/h
 Bad: 30 m³/h

■ ZULUFT
 Großes Schlafzimmer: 30 m³/h
 Schlafzimmer: 15 m³/h
 Wohnzimmer: 45 m³/h

BAUTEILE:

ARTIKELCODE	NAME DES PRODUKTS	MENGE
-------------	-------------------	-------

1353781	AIRHOME-150	1
---------	--------------------	---

ARTIKELCODE	NAME DES PRODUKTS	MENGE
-------------	-------------------	-------

1501058	KIT-AIRHOME-2H/1B	1
---------	--------------------------	---

Enthält:

AIRHOME-150	1
BE-AC-125	2
BI-AC-125	3
VMC-CLP 125 + 4X75	2
VMC-PL 2X75	5
VMC-EXT DN125	5
VMC-RC 125	5
VMC-CSR 75 50M	1
VMC-JG 75 50U	1

KIT-AIRHOME-2H/1B



INDIVIDUELLE Belüftung von Wohnstätten
DOPPELSTROM MIT WÄRMERÜCKGEWINNUNG
KIT AIRHOME

3H/2B



3 ZIM.



2 BÄDER

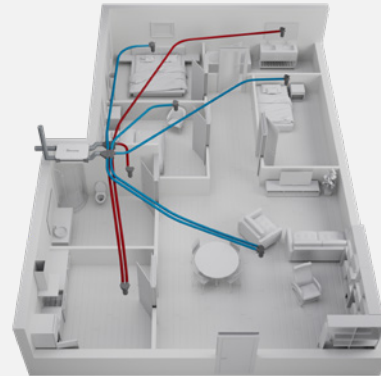

Dieser Wohnungstyp, bei dem wir vier trockene Räume (Wohnzimmer und drei Schlafzimmer) und drei feuchte Räume (zwei Badezimmer und Küche) berücksichtigen, **muss laut CTE mit einem Mindestvolumenstrom von 118,8 m³/h belüftet werden.**



SODECA empfiehlt die folgenden Volumenströme:

■ ABLUFT

Küche: 60 m³/h
 Bad: 30 m³/h
 Bad: 30 m³/h

■ ZULUFT

Großes Schlafzimmer: 30 m³/h
 Schlafzimmer: 15 m³/h
 Schlafzimmer: 15 m³/h
 Wohnzimmer: 60 m³/h

BAUTEILE:

ARTIKELCODE	NAME DES PRODUKTS	MENGE
1353781	AIRHOME-150	1
ARTIKELCODE	NAME DES PRODUKTS	MENGE
1501059	KIT-AIRHOME-3H/2B	1
Enthält:		
	AIRHOME-150	1
	BE-AC-125	3
	BI-AC-125	4
	VMC-CLP 125 + 4X75	2
	VMC-ME 2X75	1
	VMC-PL 2X75	7
	VMC-EXT DN125	7
	VMC-RC 125	7
	VMC-CSR 75 50M	2
	VMC-JG 75 50U	1

KIT-AIRHOME-3H/2B



INDIVIDUELLE Belüftung von Wohnstätten
DOPPELSTROM MIT WÄRMERÜCKGEWINNUNG
KIT AIRHOME

4H/2B



4 ZIM.



2 BÄDER

Dieser Wohnungstyp, bei dem wir fünf trockene Räume (Wohnzimmer und vier Schlafzimmer) und drei feuchte Räume (zwei Badezimmer und Küche) berücksichtigen, **muss laut CTE mit einem Mindestvolumenstrom von 118,8 m³/h belüftet werden.**

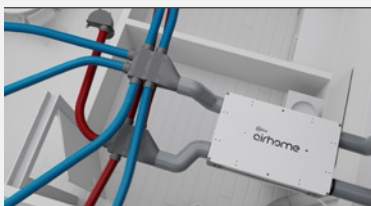
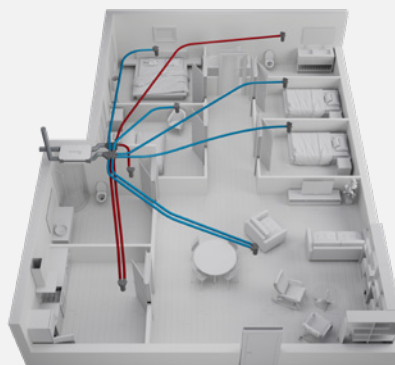

SODECA empfiehlt die folgenden Volumenströme:

■ ABLUFT

- Küche: 60 m³/h
- Bad: 30 m³/h
- Bad: 30 m³/h

■ ZULUF

- Großes Schlafzimmer: 30 m³/h
- Schlafzimmer: 15 m³/h
- Schlafzimmer: 15 m³/h
- Schlafzimmer: 15 m³/h
- Wohnzimmer: 45 m³/h

BAUTEILE:

ARTIKELCODE	NAME DES PRODUKTS	MENGE
-------------	-------------------	-------

1353781	AIRHOME-150	1
---------	--------------------	---

ARTIKELCODE	NAME DES PRODUKTS	MENGE
-------------	-------------------	-------

1501060	KIT-AIRHOME-4H/2B	1
---------	--------------------------	---

Enthält:

AIRHOME-150	1
BE-AC-125	3
BI-AC-125	5
VMC-CLP 125 + 4X75	2
VMC-ME 2X75	1
VMC-PL 2X75	8
VMC-EXT DN125	8
VMC-RC 125	8
VMC-CSR 75 50M	3
VMC-JG 75 50U	1

KIT-AIRHOME-4H/2B



ZUBEHÖR

Zubehör für die Belüftung von Wohnstätten
KIT AIRHOME

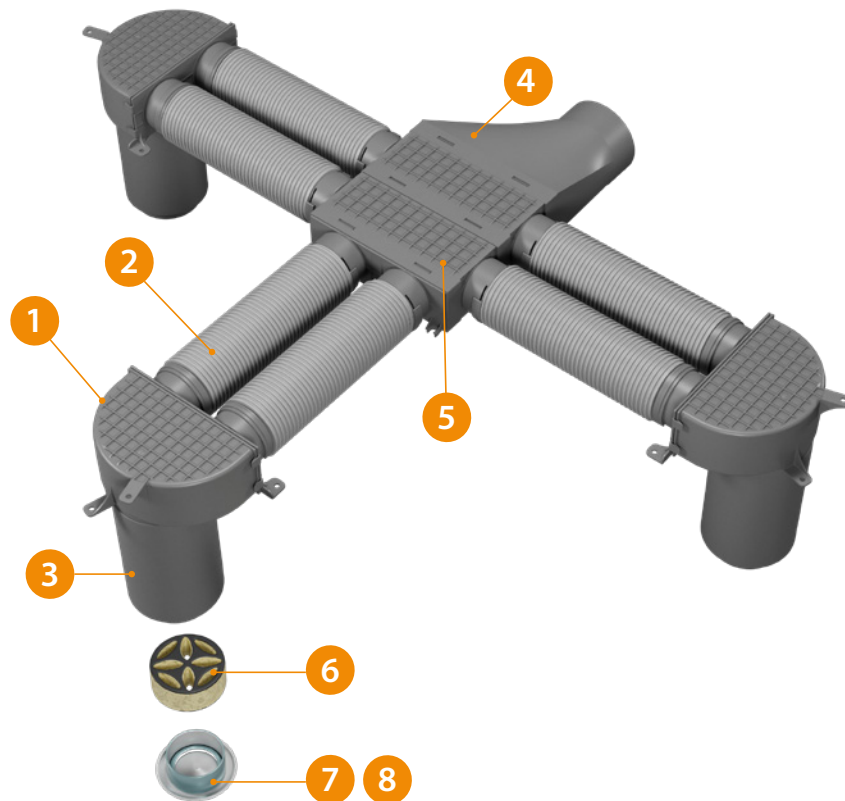

IM KIT INBEGRIFFEN:

















	1.	2.	3.	4.	5.	6.	7.	8.
ARTIKEL-CODE	1505609	1505618	1505612	1505607	1505606	1505613	1023946	1023950
NAME DES PRODUKTS	VMC-PL 2X75	VMC-CSR 75 50M	VMC-EXT DN125	VMC-CLP 125 + 4X75	VMC-ME 2X75	VMC-RC 125	BE-AC 125	BI-AC 125

Code 1505617 VMC-JG 75 50U ist nicht abgebildet, ist aber im Kit enthalten.

ZUBEHÖR

Zubehör für die Belüftung von Wohnstätten
KIT AIRHOME

	ARTIKEL-CODE	NAME DES PRODUKTS		ARTIKEL-CODE	NAME DES PRODUKTS
	1023946	BE-AC-125		1353044 1353046	VMC-ADR 125 VMC-ADR 160
	1023950	BI-AC-125		1352997 1352999	VMC-ADK 125 VMC-ADK 160
	1505613	VMC-RC 125		1353008 1353010	VMC-ADL 125 VMC-ADL 160
	1505609	VMC-PL 2X75		1353040 1353042	VMC-AN 125 VMC-AN 160
	1505612	VMC-EXT DN125		1505616	VMC-R 75
	1505618 1505619	VMC-CSR 75 50M VMC-CSR 75 25M		1505617	VMC-JG 75 50U
	1505606	VMC-ME 2X75		1505620	VMC-CUTTER
	1505607 1505608	VMC-CLP 125 + 4X75 VMC-CLP 160 + 4X75		1505621	VMC-PLNC
	1505610 1505611	VMC-CCP 125 + 8X75 VMC-CCP 160 + 8X75		1505622	VMC-TPN 75
	1505614 1505615	VMC-BL 125 10M VMC-BL 160 10M		1505623	VMC-MGT 75

KOLLEKTIVE BELÜFTUNG VON WOHNSTÄTTEN

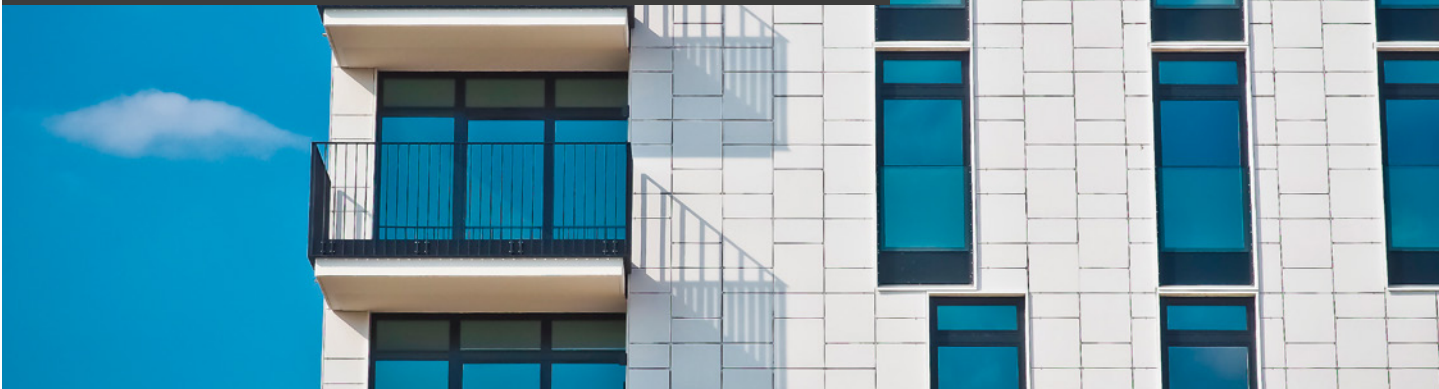

EINSTROM-SYSTEM



SVE/PLUS/EW

KONSTANTDRUCK-REGELUNG



CRF/EW/CPC

DOPPELSTROM-SYSTEM MIT WÄRMERÜCKGEWINNUNG

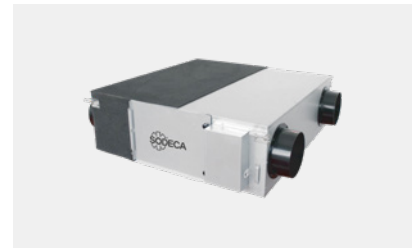

REB



CRF/EW



RECUP/EC BS



CTD



RECUP/EC H

KOLLEKTIVE Belüftung von Wohnstätten EINSTROM

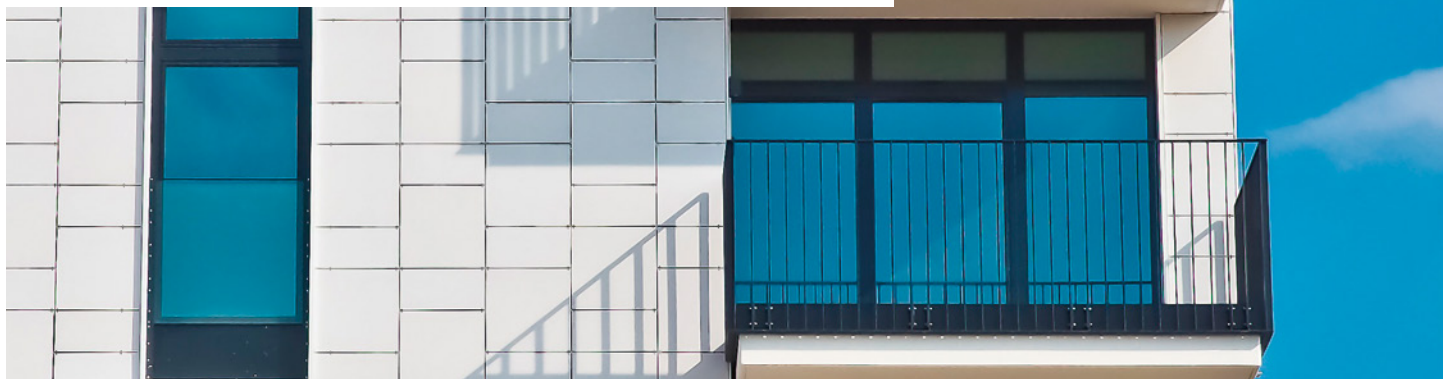

Das kollektive Einstrom Belüftungssystem für Wohnstätten ist eine effiziente Lösung für die Lufterneuerung in Gebäuden mit mehreren Wohnstätten. Es saugt verbrauchte Luft aus feuchten

Räumen wie Küchen und Badezimmern durch Kanäle nach außen ab und bringt gleichzeitig frische Luft durch Lufteinlässe in trockene Räume wie Schlafzimmer und Wohn-/Esszimmer.



Vereinfachte Installation und Wartung

Vorteile



Verbesserung des Komforts durch Absaugen von verbrauchter Luft



Erneuert die Luft einfach und effizient



Wartungsfreundlich

KOLLEKTIVE Belüftung von Wohnstätten
EINSTROM

Ein System, das eine natürliche Luftzufuhr in trockenen Bereichen und ein kanalisiertes Absaugsystem in feuchten Bereichen kombiniert.

Der Volumenstrom kann mit Hilfe von einstellbaren Düsen reguliert werden. Der Hauptvorteil ist die **einfache Auslegung, weil kein doppeltes Schachtnetz notwendig ist.**



LÖSUNGEN VON SODECA



SVE/PLUS/EW



CRF/EW



CTD

KOLLEKTIVE Belüftung von Wohnstätten EINSTROM MIT KONSTANTDRUCKREGELUNG



Das Konstantdruckregelsystem ermöglicht den automatischen Betrieb der Ventilatoren, wobei ein eingebauter Drucksensor und die Steuerelektronik die Geschwindigkeit der Lüftungseinheit an die Bedürfnisse der Anlage anpassen. Auf diese Weise kann ein konstanter Druck im Kanalsystem gewährleistet werden, unabhängig von der Anzahl der Wohnungen und der Anzahl der Abluftauslässe, so dass der Luftstrom an die Bedürfnisse der einzelnen Wohnstätten angepasst werden kann.

Dieses Steuersystem bietet in Verbindung mit unseren EC TECHNOLOGY-Ventilatoren die beste Lösung für jede Installation und erzielt Energieeinsparungen, die weit über denen aller anderen Geräte liegen. Darüber hinaus sorgt es für ein perfektes Gleichgewicht zwischen den Belüftungsanforderungen jeder Wohnung, bei minimalem Stromverbrauch und niedrigem Geräuschpegel.



**Mechanische Einstromlüftung,
ideal für Gemeinschaftsanlagen**

Vorteile



Sorgt für gute Luftqualität



Energieeinsparungen von 70 %
dank EC TECHNOLOGY und
Geschwindigkeitskontrolle



Sorgt für konstanten Druck
im Kanalsystem

KOLLEKTIVE Belüftung von Wohnstätten
EINSTROM MIT KONSTANTDRUCKREGELUNG



Die SODECA-Ventilatoren mit Konstantdruckregelung wurden speziell für kontrollierte mechanische Belüftungssysteme in Mehrfamilienhäusern oder Gemeinschaftsgebäuden entwickelt.



↑ ABLUFT

Für die Abluft können die folgenden Modelle verwendet werden, wobei zu berücksichtigen ist, dass das Modell CJV/EW/T zusätzlich über eine F-400-Zertifizierung für den Betrieb bei 400 °C/2h verfügt und für die Entrauchung im Falle eines Brandes in der Wohnung geeignet ist: SVE/PLUS/EW/CPC - CJBD/EC/CPC - CJV/EW - CRF/EW/CPC.

LÖSUNGEN VON SODECA



CRF/EW/CPC

KOLLEKTIVE Belüftung von Wohnstätten DOPPELSTROM MIT WÄRMERÜCKGEWINNUNG



Die kollektive Belüftung von Wohnstätten mit Wärmerückgewinnung ist eine effiziente Lösung, bei der die Wärme aus der Abluft der Feuchträume zurückgewonnen und zur Temperierung der Luft in den trockenen Räumen verwendet wird. Dadurch wird der Energieverbrauch gesenkt und die Luftqualität in den Räumen verbessert, was

Schimmel und Mehltau vorbeugt. Kurzum, es ist eine nachhaltige und vorteilhafte Lösung für die Gesundheit und den Komfort der Bewohner. Der kontrollierte mechanische Doppelstrombelüftung gewinnt einen hohen Prozentsatz der Energie aus den Wohnungen durch eine Gemeinschaft-Wärmerückgewinnungsanlage zurück.



**Effizient, nachhaltig und vorteilhaft
für den Komfort der Menschen und
wirtschaftliche Einsparungen**

Vorteile



Verbessert die
Raumluftqualität



Energieeinsparungen von bis
zu 95 % dank der effizienten
Technologien von SODECA



Verringerung der
Umweltauswirkungen
der Wohnstätte

KOLLEKTIVE Belüftung von Wohnstätten
DOPPELSTROM MIT WÄRMERÜCKGEWINNUNG

Kontrollierte mechanische Belüftungssysteme filtern die Außenluft, um Pollen, Feinstaub und Bakterien zurückzuhalten, während die Innenluft abgesaugt wird, um CO₂, Feuchtigkeit und flüchtige organische Verbindungen (VOCs) freizusetzen.



ENERGIEEINSPARUNG

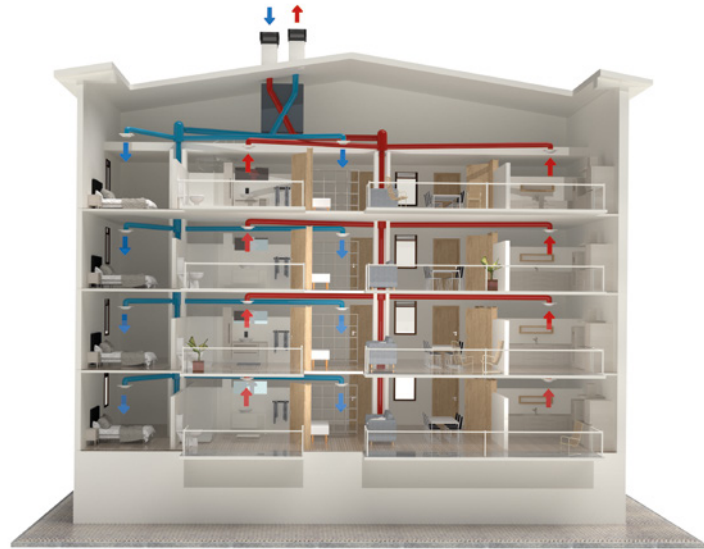

In der Vergangenheit litten die Wohnungen aufgrund der schlechten Luftdichtheit unter Luftinfiltration, was zu erheblichen Energieverlusten führte. Die heutigen Wohnungen sind jedoch durch eine hohe Luftdichtheit gekennzeichnet, was zu einer schlechten

Belüftung führt und die Gefahr von Kondensation erhöht. Aus diesem Grund sind kontrollierte mechanische Belüftungssysteme (VMC) unerlässlich. Der Einsatz solcher Technologien verbessert nicht nur die Energieeffizienz, sondern trägt auch zur Senkung der Energiekosten bei.

SODECA-Wärmerückgewinnungsgeräte spielen eine wichtige Rolle bei der Belüftung, Filterung und Desinfektion der Raumluft. Außerdem kann ein großer Teil der Energie zurückgewonnen werden, was zusätzliche Vorteile für die Verbesserung der Energieeffizienz des Haushalts mit sich bringt.

LÖSUNGEN VON SODECA

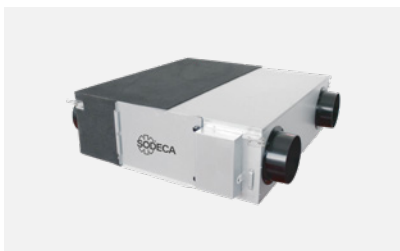

REB



RECUP/EC BS



RECUP/ECH

DRUCKBELÜFTUNGSLÖSUNGEN VON TREPPENHÄUSERN, VORRÄUMEN UND FLUCHTWEGEN IM BRANDFALL



Die Druckbelüftungssysteme erzeugen einen Luftüberdruck und schützen die Fluchtwege vor dem Eindringen von Rauch im Brandfall. Wenn Türen geöffnet werden oder Luft entweicht, reagiert die

Anlage mit einer Anhebung des Luftvolumenstroms. Dadurch wird gewährleistet, dass die Fluchtwege im Notfall stets rauchfrei sind.

Funktionen des Druckbelüftungssystems für Fluchtwege



Es ist mit allen für den ordnungsgemäßen Betrieb erforderlichen Elementen gemäß der Norm EN 12101-6 ausgestattet (Ventilator, Drucksonde, Klappe, Umrichter, SPS usw.)



Ermöglicht die automatische Regelung des Volumenstroms bei geöffneter Tür (Geschwindigkeitskriterium) und die Aufrechterhaltung eines Mindestdifferenzdrucks (50 Pa) bei geschlossener Tür **gemäß den Anforderungen der europäischen Norm EN 12101-6.**



Die Lieferung **erfolgt integriert und betriebsbereit** (Plug&Play-System).



Das System verfügt über einen **sicheren Modus, der durch die Feuerwarnung aktiviert wird**, und einen sicheren Betriebsmodus für die Türöffnung im Falle eines Überdrucks.



Die **Schalttafel** verfügt über Statusanzeigen und einen Wahlschalter für **die automatische oder manuelle Aktivierung des Systems.**



Es verfügt über eine **Verbindung zum Gebäudemanagementsystem** (BMS - Building Management System oder SCADA) und eine Fernverbindung für den Status aller Geräte, je nach Modell. Darüber hinaus **kann eine Fernkommunikationsbox für Feuerwehrleute oder andere Benutzer eingebaut werden.**



Die Luftzufuhr kann **mit Hilfe einer Motorklappe und eines Rauchmelders gesteuert werden.**

Ansaugung
von Frischluft

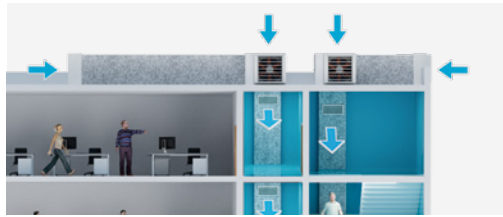

Entweichung
der
Druckbelüftung

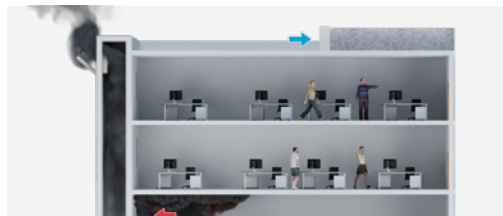

Druckbelüftung
von Vorräumen.
**Gemeinsame
Druckbeauf-
schlagung aller
Vorräume**

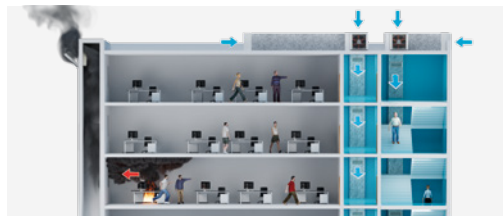

Druckbelüftung
von Vorräumen.
**Individuelle
Druckbelüftung
von Vorräumen**

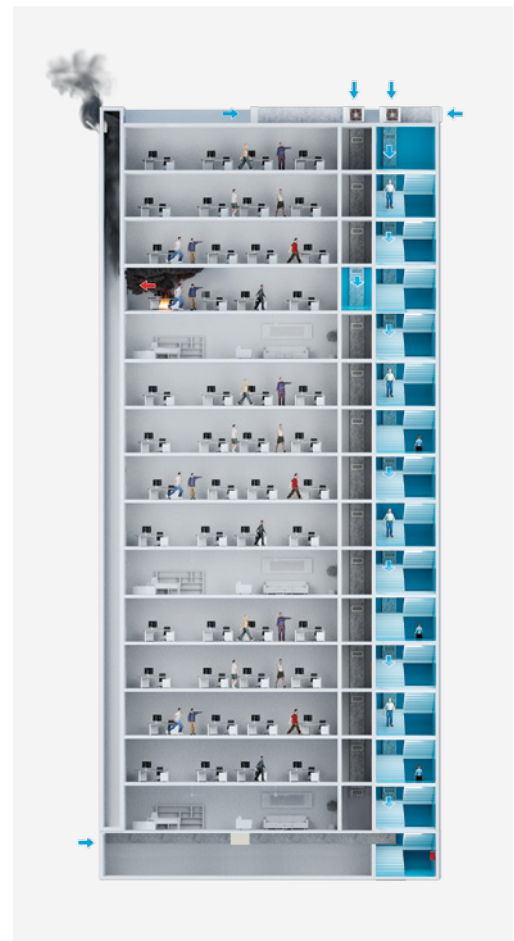
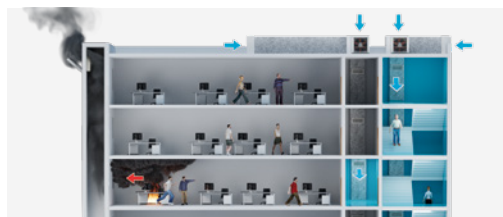

Hohe Gebäude

LÖSUNGEN VON SODECA

Full Range



HATCH PDS



**KIT BOXPDS
KIT BOXPDS SMART**



**KIT BOXSMART
KIT BOXSMART II**

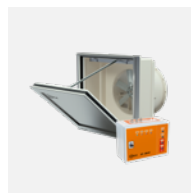

KIT BOXSMART FLAP



**KIT BOXPRES PLUS
KIT BOXPRES PLUS II**



KIT SOBREPRESIÓN



PDS LOBBY CONTROL



KIT BOXSMART EC



PRESSKIT

Advanced

Basic

LÖSUNGEN FÜR DIE BELÜFTUNG VON PARKHÄUSERN



Es ist wichtig, dass das Belüftungssystem für Parkhäuser über Jahre hinweg **zuverlässig funktioniert, um die Sicherheit der Nutzer zu gewährleisten.**

In Parkhäusern kann die Belüftung natürlich oder mechanisch erfolgen. Im letzteren Fall **ist**

es notwendig, Jet-Ventilatoren zu installieren, um die entsprechende Luftbewegung zu erzeugen, damit die erforderlichen Sicherheits- und Komfortbedingungen unter normalen Bedingungen oder im Brandfall aufrechterhalten werden können.

Belüpfungsfunktionen für Parkhäuser



Das System ist mit allen für den ordnungsgemäßen Betrieb erforderlichen Elementen ausgestattet, die den Normen des spanischen Baugesetzbuches (CTE) DB SI und DB HS sowie der Norm UNE 100166 entsprechen, je nach Anwendung.

Das Belüftungssystem in Parkhäusern erfüllt eine dreifache Funktion:



Rauchmanagement im Falle eines Brandes, sowohl zur Erleichterung der Evakuierung der Bewohner als auch zur Unterstützung der Feuerwehreinsätze.



Kontrolle der von Fahrzeugen ausgestoßenen **Schadstoffe.**



Kontrolle der **Konzentration explosiver Gase,** die durch das Auslaufen von Kraftstoff aus Fahrzeugen entstehen können.

Die drei Funktionen sind in ein einziges System integriert, das in der Lage ist, jederzeit einen bedarfsgerechten Volumenstrom zu liefern, um den Energieverbrauch des Systems zu optimieren.

Mechanische Belüftung
über Kanalnetze

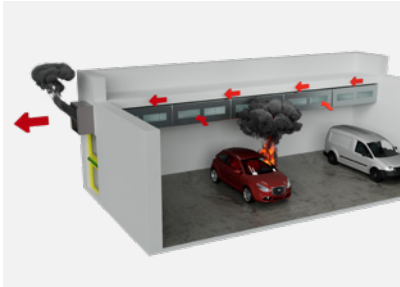

Mechanische Belüftung
unterstützt durch Puls-Belüftung

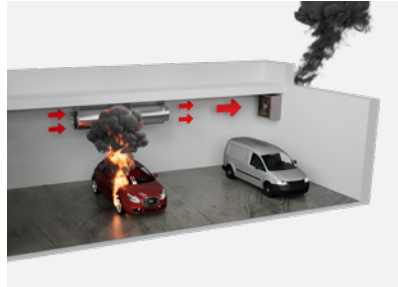

Natürliche Belüftung
unterstützt durch Puls-Belüftung

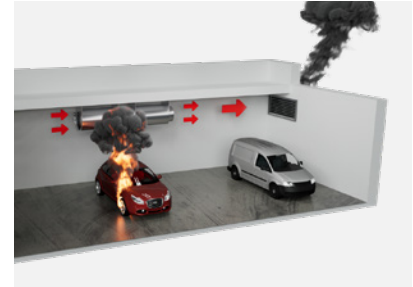

LÖSUNGEN VON SODECA



TAUHLÜFTER

Installation des Tauchlüfters im brandgefährdeten Bereich

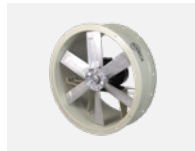

THT



CJTHT/PLUS



CJTHT/ATEX



THT/HATCH



CJBDT



CBDT



TCR



THT/WALL-F



CJS



CJMD



AUSSEN

Installation des Ventilators außerhalb des brandgefährdeten Bereichs



TCR/R



CJTCR/R



TCMP



CJMP



CJTX-C



CJSX



CJSRX



CJLINE



STRAHLVENTILATOR

Installation des Strahlventilator im brandgefährdeten Bereich



THT/IMP-O



THT/IMP-L



CI

ANDERE LÖSUNGEN

Inline-Abzugsventilatoren für Abzugskanäle



SV
 Inline-Abzugsventilatoren, geräuscharm, montiert in einem schallgedämmten Gehäuse

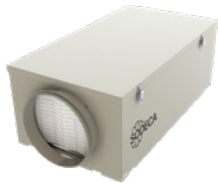

SV/FILTER
 Inline-Abzugsventilatoren für Abzugskanäle für Kanäle, geräuscharm und mit verschiedenen Filterstufen



TIRACANO
 Abzugsventilatoren für den Rauchabzug in Kaminen



EDD
 Abzugsventilatoren für Privathaushalte, mit ästhetischem und modernem Design

Dachventilatoren



CTD
 Zentrifugal-Dachventilatoren, für die Belüftung von Wohnstätten



RCH
 Abzugsventilator und Abschlussteil für Kamin für hybride Absaugung in Wohnhäusern



NEOLINEO
 Inline-Abzugsanlagen für Kanäle mit herausnehmbarem Körper und reduzierter Baugröße mit Long-Life-Kugellagern

Bad-Absaugaggregat



EDMF
 Extraflache Abzugsventilatoren für Badezimmer mit ästhetischem und modernem Design



EDQUIET/S
 Abzugsgeräte für Privathaushalte, sehr leise, sparsam



CL/PLUS/EC
 Inline-Abzugsventilatoren für rechteckigen Kanäle mit schallgedämmtem Gehäuse mit 40 mm Dämmung zur Geräuschreduzierung und EC-Motor

ÜBERDRUCKBERECHNUNG IN TREPPENHÄUSERN



Ganz einfach mit **QuickFan!**

QUICKFAN, DIE SOFTWARE FÜR
DIE BERECHNUNG UND PLANUNG
VON BELÜFTUNGSPROJEKTEN

WERKZEUG FÜR INGENIEURBÜROS
UND TECHNISCHE ABTEILUNGEN

Erhältlich auf:



QUICKFAN

SODECA  SELECTOR

Die Auswahl des richtigen Produkts für Ihre
Lüftungsanlage **ist jetzt einfacher denn je**

Mit dem Projektmodul für QuickFan und dem Download von Plänen
in 3D-CAD oder REVIT können Sie in wenigen Minuten Lüftungsprojekte
planen, Berechnungen durchführen und vollständige technische Berichte



Einfache
Suche



Benutzer-
spezifische
Berichte



Immer auf
dem neuesten
Stand



Berichte
in Minuten

SODECA



HEADQUARTER

Sodeca, S.L.U.

Pol. Ind. La Barricona
Carrer del Metall, 2
E-17500 Ripoll
Girona, SPAIN
Tel. +34 93 852 91 11
General sales:
comercial@sodeca.com
Export sales:
ventilation@sodeca.com

PRODUCTION PLANT

Sodeca, S.L.U.

Ctra. de Berga, km 0,7
E-08580 Sant Quirze de Besora
Barcelona, SPAIN
Tel. +34 93 852 91 11
General sales:
comercial@sodeca.com
Export sales:
ventilation@sodeca.com

RED COMERCIAL ESPAÑA

Barcelona

Sr. Jesús Cuadras
Pol. Ind. La Barricona
Carrer del Metall, 2
E-17500 Ripoll
Girona, SPAIN
Tel. +34 93 852 91 11
Móvil: 639 077 346
jcuadras@sodeca.com
Provincias: Barcelona,
Tarragona, Lleida y Girona

Baleares

Sr. Miquel Àngel Morán
Móvil: 682 912 100
baleares@sodeca.com
Provincias: Baleares

Bilbao

Pitalven S.L.
Sr. Jon Garin
Pza. Jaro de Arana, 3 4º
48012 Bilbao
Tel. 94 421 42 23
Móvil: 615 749 646
jgarin@sodeca.com
Provincias: Vizcaya,
Guipúzcoa, Álava, Santander,
Navarra y Rioja

Canarias

Srta. Ana Terrones
Móvil: 676 340 543
canarias@sodeca.com
Provincias: Islas Canarias

A Coruña

Sr. Ricard Fernández
Rua a Granxa, 2B (Lorbe)
15177 Oleiros
Tel. 98 162 81 96
Móvil: 615 145 104
rfernandez@sodeca.com
Provincias: A Coruña, Lugo,
Ourense y Pontevedra

Gijón

Sr. Iván Herrera
Móvil: 689 804 734
asturias@sodeca.com
Provincias: Asturias y León

Madrid

Sr. José María de Bernardo
Pol.Ind. Miralcampo
Calle Aluminio, 12
19200 Azuqueca de Henares
Tel. 91 366 70 45
91 366 60 45
Móvil: 670 744 420
sodecacentro@sodeca.com
Provincias: Madrid, Toledo,
Ciudad Real, Guadalajara,
Segovia, Ávila y Cuenca

Murcia

Sr. Francisco José Hurtado
Apartado de Correos 6103
30080 Murcia
Móvil: 675 767 025
hurtado@sodeca.com
Provincias: Murcia, Almería,
Granada y Jaén

Sevilla

Sr. Manuel Zambrano
Pol.Ind. Los Llanos
Calle Extremadura, 169 F
41909 Salteras
Sevilla
Móvil: 606 663 814
mzambrano@sodeca.com
sevilla@sodeca.com
Provincias: Sevilla, Huelva,
Cádiz, Córdoba, Málaga,
Cáceres y Badajoz

Valencia

Tacifer S.L.
Sr. Javier Talens
Timoneda, 8, 1º
46008 Valencia
Tel. 96 384 14 80
Móvil: 670 696 289
javiertalens@sodeca.com
csebastian@sodeca.com
Provincias: Valencia, Castellón,
Alicante y Albacete

Valladolid

Sr. Xavier Formentí
Móvil: 679 559 099
sodecacastilla@sodeca.com
Provincias: Salamanca,
Valladolid, Palencia, Burgos y
Zamora

Zaragoza

Hernández Silbe S.L.
Srta. Silvia Hernández
Alfonso I, casa 15
50410 Cuarte de Huerva
Zaragoza
Móvil: 630 263 224
sodecaragon@sodeca.com
Provincias: Huesca, Zaragoza,
Teruel y Soria



EUROPE

FINLAND

Sodeca Finland, Oy

HUITTINEN
Sales and Warehouse
Mr. Kai Yli-Sipilä
Metsälinnankatu 26
FI-32700 Huittinen
Tel. + 358 400 320 125
orders.finland@sodeca.com

FINLAND

Sodeca Finland, Oy

VANTAA
Sales and Warehouse
Ainontie 12
FI-01630 Vantaa

Smoke Extraction

Mr. Antti Kontkanen
Tel. +358 400 237 434
akontkanen@sodeca.com
Mrs. Kaisa Partanen
Tel. +358 451 308 038
kpartanen@sodeca.com

Industrial Applications

Mr. Jarno Pikkumäki
Tel. +358 407 723 472
jpikkumaki@sodeca.com

ITALIA

Sodeca Italia

Viale del Lavoro, 28
37036 San Martino B.A.
(VR), ITALY
Tel. +39 045 87 80 140
vendite@sodeca.com

NORWAY

Sodeca Norge AS

Per Krohgs vei 4C
1065 Oslo
NORWAY
Tel. +47 23 28 80 90
post@sodeca.no

PORTUGAL

Sodeca Portugal, Unip. Lda.

PORTO
Rua Veloso Salgado 1120/1138
4450-801 Leça de Palmeira
Tel. +351 229 991 100
geral@sodeca.pt

LISBOA

Pq. Emp. da Granja Pav. 29
2625-607 Vialonga
Tel. +351 219 748 491
geral@sodeca.pt

ALGARVE

Rua da Alegria, 33
8200-569 Ferreiras
Tel. +351 289 092 586
geral@sodeca.pt

UNITED KINGDOM

Sodeca Fans UK, Ltd.

Mr. Mark Newcombe
Tamworth Enterprise Centre
Philip Dix House, Corporation
Street, Tamworth, B79 7DN
UNITED KINGDOM
Tel. +44 (0) 1827 216 109
sales@sodeca.co.uk

AMERICA

CHILE

Sodeca Ventiladores, SpA.

Sra. Sofia Ormazábal
Santa Bernardita 12.005
(Esquina con Puerta Sur)
Bodegas b24 a b26,
San Bernardo, Santiago, CHILE
Tel. +56 22 840 5582
ventas.chile@sodeca.com

COLOMBIA

Sodeca Latam, S.A.S.

Sra. Luisa Stella Prieto
Calle7 No. 13 A-44
Manzana 4 Lote 1, Montana
Mosquera, Cundinamarca
Bogotá, COLOMBIA
Tel. +57 1 756 4213
ventascolombia@sodeca.co

PERU

Sodeca Perú, S.A.C.

Sr. Jose Luis Jiménez
C/ Mariscal Jose Luis de
Orbegoso 331. Urb. El pino.
15022, San Luis. Lima, PERÚ
Tel. +51 1 326 24 24
Cel. +51 994671594
comercial@sodeca.pe

BELÜFTUNGS- LÖSUNGEN FÜR WOHNSTÄTTEN



HEADQUARTER

Sodeca, S.L.U.

Pol. Ind. La Barricona
Carrer del Metall, 2
E-17500 Ripoll
Girona, SPAIN
Tel. +34 93 852 91 11
General sales: comercial@sodeca.com
Export sales: ventilation@sodeca.com

PRODUCTION PLANT

Sodeca, S.L.U.

Ctra. de Berga, km 0,7
E-08580 Sant Quirze de Besora
Barcelona, SPAIN
Tel. +34 93 852 91 11
General sales: comercial@sodeca.com
Export sales: ventilation@sodeca.com

