

KIT BOXSMART KIT BOXSMART II

Porraskäytävän tai poistumistien paineistusjärjestelmä. Suunniteltu eurooppalaisen standardin EN 12101-6 mukaisesti



DAMPER BOX SMART -moottoroidut pellit sisältyvät sarjaan

Paineistusjärjestelmän luotettava toiminta ei riipu ainoastaan sen hyvästä suunnittelusta ja mitoituksesta, vaan myös laitteiston kyvystä säädellä järjestelmän toimintaa. Korkealaatuisten, kalibroituja ja tarkkojen komponenttien käyttäminen on erittäin tärkeää, jotta järjestelmä toimii tulipalotilanteessa nopeasti ja vakaasti.

KIT BOXSMART

- Ylipaineistusjärjestelmä porraskäytävien ja poistumisteiden paineistamiseen, koostuu ohjauspaneelista (BOXSMART), käyttöyksiköstä (CJHCH tai CJBD) ja yhdestä tai kahdesta moottoroidusta savunilmaisimella varustetusta pelistä (DAMPER BOX SMART) valitusta mallista riippuen (1D tai 2D).

KIT BOXSMART II

- Ylipaineistusjärjestelmä pää- ja varapuhaltimella, koostuu

ohjauspaneelista (BOXSMART II), joka kytkee automaattisesti varapuhaltimen käyttöön paineistuksen ylläpitämiseksi pääpuhaltimen vikaantuessa, sekä savunilmaisimilla varustettujen toimilaitteellisten peltien ohjauksen (DAMPER BOX SMART).

CM-SMART

- Saatavissa lisävarusteena.
- Erillinen palokunnan operointipaneeli.
- Näyttää järjestelmän tilan ja sisältää käyttökytkimen, jolla järjestelmä voidaan käynnistää tai sammuttaa manuaalisesti. Suosittelemme asentamaan paneelin paineistettavan tilan pääsisäänkäynnille.

SI-CALENDAR

- Saatavissa lisävarusteena.
- Kalenterilla varustettu ajastin päivittäisen ilmanvaihdon aktivoinnin ohjaamiseen.



- Helppo asentaa.
- Kompakti, itsenäinen toiminta.
- Helppo käyttöönotto.
- Turvallinen ja toimiva asennus.

Tilauskoodi

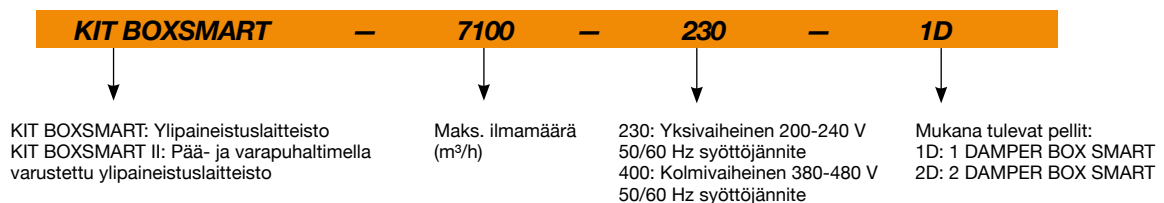

Tekniset ominaisuudet

Malli	Teho (kW)	Syöttöjännite (V) (Hz)	Lähtöjännite (V)	Maks. ilmamäärä (m ³ /h)	Puhallin	Moottoroitu imuaukko
KIT BOXSMART-2880 - 230V-1D	0,37	200-240 V AC II 50/60Hz	230 V AC II	2880	CJBD-2828-4M 1/2	DAMPER BOX SMART 56/63
KIT BOXSMART-7100 - 230V-1D	0,37	200-240 V AC II 50/60Hz	230 V AC III	7100	CJHCH-45-4T-0.5 IE3	DAMPER BOX SMART 56/63
KIT BOXSMART-7800 - 230V-1D	1,10	200-240 V AC II 50/60Hz	230 V AC III	7800	CJBD-3333-6T 1 1/2	DAMPER BOX SMART 56/63
KIT BOXSMART-12900 - 230V-1D	0,75	200-240 V AC II 50/60Hz	230 V AC III	12900	CJHCH-56-4T-1 IE3	DAMPER BOX SMART 56/63
KIT BOXSMART-17000 - 230V-1D	1,10	200-240 V AC II 50/60Hz	230 V AC III	1700	CJHCH-63-4T-1.5 IE3	DAMPER BOX SMART 56/63
KIT BOXSMART-7800 - 400V-1D	1,10	380-400 V AC III 50/60Hz	400 V AC III	7800	CJBD-3333-6T 1 1/2	DAMPER BOX SMART 56/63
KIT BOXSMART-12900 - 400V-1D	0,75	380-400 V AC III 50/60Hz	400 V AC III	12900	CJHCH-56-4T-1 IE3	DAMPER BOX SMART 56/63

Tekniset ominaisuudet

Malli	Teho (kW)	Syöttöjännite (V) (Hz)	Lähtöjännite (V)	Maks. il- mamäärä (m ³ /h)	Puhallin	Moottoroitu imuaukko
KIT BOXSMART-17000 - 400V-1D	1,10	380-400 V AC III 50/60Hz	400 V AC III	1700	CJHCH-63-4T-1.5 IE3	DAMPER BOX SMART 56/63
KIT BOXSMART-21100 - 400V-1D	1,50	380-400 V AC III 50/60Hz	400 V AC III	21100	CJHCH-71-4T-2 IE3	DAMPER BOX SMART 71/80
KIT BOXSMART-2880 - 230V-2D	0,37	200-240 V AC II 50/60Hz	230 V AC II	2880	CJBD-2828-4M 1/2	DAMPER BOX SMART 56/63
KIT BOXSMART-7100 - 230V-2D	0,37	200-240 V AC II 50/60Hz	230 V AC III	7100	CJHCH-45-4T-0.5 IE3	DAMPER BOX SMART 56/63
KIT BOXSMART-7800 - 230V-2D	1,10	200-240 V AC II 50/60Hz	230 V AC III	7800	CJBD-3333-6T 1 1/2	DAMPER BOX SMART 56/63
KIT BOXSMART-12900 - 230V-2D	0,75	200-240 V AC II 50/60Hz	230 V AC III	12900	CJHCH-56-4T-1 IE3	DAMPER BOX SMART 56/63
KIT BOXSMART-17000 - 230V-2D	1,10	200-240 V AC II 50/60Hz	230 V AC III	1700	CJHCH-63-4T-1.5 IE3	DAMPER BOX SMART 56/63
KIT BOXSMART-7800 - 400V-2D	1,10	380-400 V AC III 50/60Hz	400 V AC III	7800	CJBD-3333-6T 1 1/2	DAMPER BOX SMART 56/63
KIT BOXSMART-12900 - 400V-2D	0,75	380-400 V AC III 50/60Hz	400 V AC III	12900	CJHCH-56-4T-1 IE3	DAMPER BOX SMART 56/63
KIT BOXSMART-17000 - 400V-2D	1,10	380-400 V AC III 50/60Hz	400 V AC III	1700	CJHCH-63-4T-1.5 IE3	DAMPER BOX SMART 56/63
KIT BOXSMART-21100 - 400V-2D	1,50	380-400 V AC III 50/60Hz	400 V AC III	21100	CJHCH-71-4T-2 IE3	DAMPER BOX SMART 71/80

* Moottoritehoa on rajoitettava 20 %:lla syöttöjännitteen ollessa määritellyn alueen alarajassa.

** Samat mallit voidaan toimittaa varapuhaltimellisena KIT BOXSMART II versioina (sisältää kaksi samanlaista puhallinta, kuin KIT BOXSMARTissa).

Esimerkkisovellus

Savunhallinta ylipaineella

Tulipalon syttyessä rakennuksessa ylipaineistetaan porraskäytävä tai muu poistumistie sopivaan paineeseen puhaltamalla sinne ilmaa. Soveltuu erityisesti esim. Korkeisiin kerrostaloihin.

Menetelmä perustuu paine-eron luomiseen suojattavan tilan ja palotilan välille, sekä ilmvirtauksen hallintaan oviaukoissa, joilla estetään savun leviäminen poistumistielle ja pidetään se kulkukelpoisina.

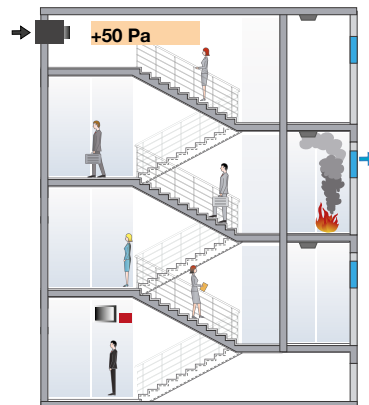

Lisävarusteet



CM-SMART



SI-CALENDAR

Mitat mm

DAMPER BOXSMART

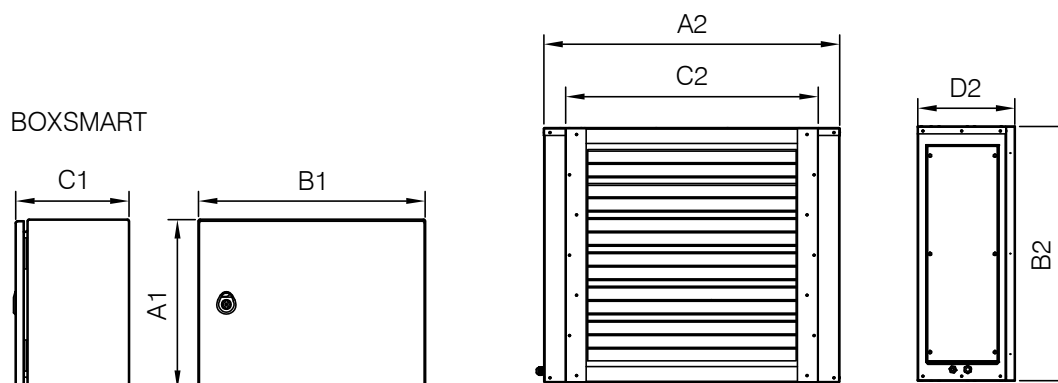

CJHCH

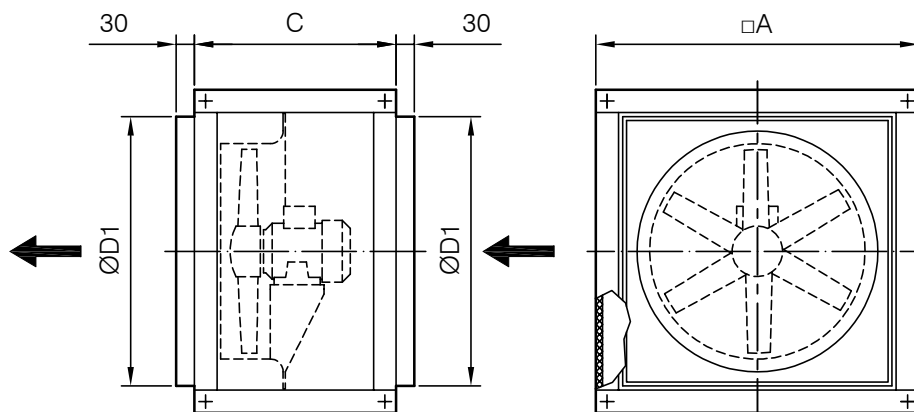

	A	C	ØD1	A1	B1	C1	A2	B2*	C2*	D2
KIT BOXSMART-7100 - 230V-1D	700	550	565	400	600	250	835	690	690	350
KIT BOXSMART-12900 - 230V-1D	825	550	690	400	600	250	835	690	690	350
KIT BOXSMART-17000 - 230V-1D	825	550	690	400	600	250	835	690	690	350
KIT BOXSMART-12900 - 400V-1D	825	550	690	400	600	250	835	690	690	350
KIT BOXSMART-17000 - 400V-1D	825	550	690	400	600	250	835	690	690	350
KIT BOXSMART-21100 - 400V-1D	1000	650	850	400	600	250	995	850	850	350
KIT BOXSMART-7100 - 230V-2D	700	550	565	400	600	250	835	690	690	350
KIT BOXSMART-12900 - 230V-2D	825	550	690	400	600	250	835	690	690	350
KIT BOXSMART-17000 - 230V-2D	825	550	690	400	600	250	835	690	690	350
KIT BOXSMART-12900 - 400V-2D	825	550	690	400	600	250	835	690	690	350
KIT BOXSMART-17000 - 400V-2D	825	550	690	400	600	250	835	690	690	350
KIT BOXSMART-21100 - 400V-2D	1000	650	850	400	600	250	995	850	850	350
KIT BOXSMART-II-7100 - 230V-1D	700	550	565	400	600	250	835	690	690	350
KIT BOXSMART-II-12900 - 230V-1D	825	550	690	400	600	250	835	690	690	350
KIT BOXSMART-II-17000 - 230V-1D	825	550	690	400	600	250	835	690	690	350
KIT BOXSMART-II-12900 - 400V-1D	825	550	690	400	600	250	835	690	690	350
KIT BOXSMART-II-17000 - 400V-1D	825	550	690	400	600	250	835	690	690	350
KIT BOXSMART-II-21100 - 400V-1D	1000	650	850	400	600	250	995	850	850	350
KIT BOXSMART-II-7100 - 230V-2D	700	550	565	400	600	250	835	690	690	350
KIT BOXSMART-II-12900 - 230V-2D	825	550	690	400	600	250	835	690	690	350
KIT BOXSMART-II-17000 - 230V-2D	825	550	690	400	600	250	835	690	690	350
KIT BOXSMART-II-12900 - 400V-2D	825	550	690	400	600	250	835	690	690	350
KIT BOXSMART-II-17000 - 400V-2D	825	550	690	400	600	250	835	690	690	350
KIT BOXSMART-II-21100 - 400V-2D	1000	650	850	400	600	250	995	850	850	350

* Kanavan mitat

Mitat mm

DAMPER BOXSMART

BOXSMART

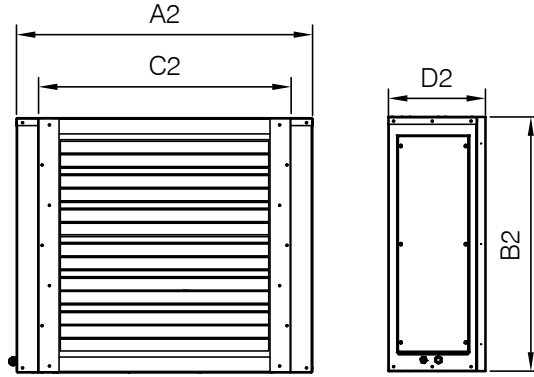
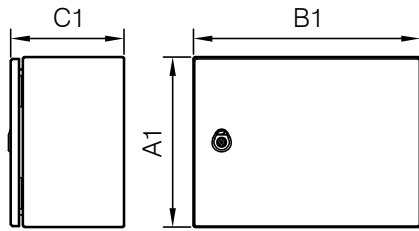

CJBD

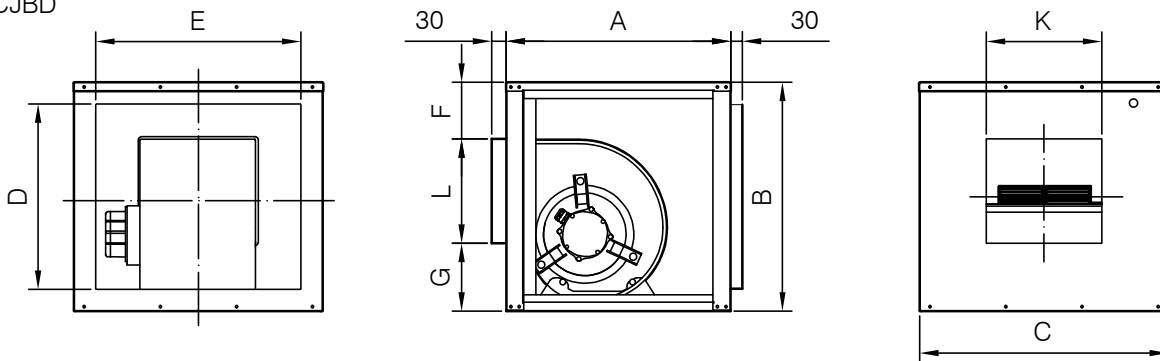

	A	B	C	D	E	F	G	K	L	A1	B1	C1	A2	B2*	C2*	D2
KIT BOXSMART-2880 - 230V-1D	550	575	600	479	504	104	177	330	294	400	600	250	835	690	690	350
KIT BOXSMART-7800 - 230V-1D	650	650	700	554	604	105	198	392	347	400	600	250	835	690	690	350
KIT BOXSMART-7800 - 400V-1D	650	650	700	554	604	105	198	392	347	400	600	250	835	690	690	350
KIT BOXSMART-2880 - 230V-2D	550	575	600	479	504	104	177	330	294	400	600	250	835	690	690	350
KIT BOXSMART-7800 - 230V-2D	650	650	700	554	604	105	198	392	347	400	600	250	835	690	690	350
KIT BOXSMART-7800 - 400V-2D	650	650	700	554	604	105	198	392	347	400	600	250	835	690	690	350
KIT BOXSMART-II -2880 - 230V-1D	550	575	600	479	504	104	177	330	294	400	600	250	835	690	690	350
KIT BOXSMART-II -7800 - 230V-1D	650	650	700	554	604	105	198	392	347	400	600	250	835	690	690	350
KIT BOXSMART-II -7800 - 400V-1D	650	650	700	554	604	105	198	392	347	400	600	250	835	690	690	350
KIT BOXSMART-II -2880 - 230V-2D	550	575	600	479	504	104	177	330	294	400	600	250	835	690	690	350
KIT BOXSMART-II -7800 - 230V-2D	650	650	700	554	604	105	198	392	347	400	600	250	835	690	690	350
KIT BOXSMART-II -7800 - 400V-2D	650	650	700	554	604	105	198	392	347	400	600	250	835	690	690	350

* Kanavan mitat