

HATCH PDS



Sistema di pressurizzazione delle vie di evacuazione in caso di incendio progettato secondo la normativa europea EN 12101-6



+50 Pa

HATCH PDS

- È composto da una unità di ventilazione HATCH con apertura meccanizzata della paratoia e da un quadro comandi BOXPDS.
- Struttura altamente resistente per sopportare importanti cambiamenti climatici.
- La struttura dell'apparecchiatura è realizzata in lamiera galvanizzata anticorrosione.
- Progettato per garantire una tenuta stagna contro le infiltrazioni dell'acqua.
- Isolamento termico per evitare fuoriuscite d'aria calda in inverno.
- Adattatore per agevolare la corretta installazione sul tetto.
- Rilevatore di fumo analogico incorporato.
- Modello di utilità: ES 1 226 660 U.

Sistema di apertura:

- Braccio di apertura motorizzato, con meccanismo incapsulato IP65.
- Sistema rinforzato e garantito per oltre 11.000 cicli.
- Carico di neve SL 1000.

Ventilatore:

- Estrattori serie HCT.
- Involucro tubolare in lamiera di acciaio con trattamento anticorrosione in resina di poliestere.
- Girante in alluminio pressofuso.

Motore:

- Motori di efficienza IE3 per potenze uguali o superiori a 0,75 kW, ad esclusione delle versioni monofase, 2 velocità e 8 poli.
- Motori in classe F con cuscinetti a sfere e grado di protezione IP55.
- Trifase 230/400 V 50 Hz (fino a 4 kW) e 400/690 V 50 Hz (potenze superiori a 4 kW).
- Temperatura di esercizio: -25 °C +50 °C.

Finitura:

- Lamiera di acciaio galvanizzato.

Su richiesta:

- Provvisti di ventilatori certificati F300 e F400.
- Apparecchiature di pressurizzazione reversibili per evacuazione di fumo in caso di necessità.
- Finitura con vernice anticorrosione in resina di poliestere.
- Griglia di protezione contro contatti secondo norma UNE-EN ISO 12499 in aspirazione e/o immissione.

BOXPDS

- Variatore di frequenza inverter.
- Sensore di pressione differenziale a elevata precisione.
- Quadro elettrico con protezioni magnetotermiche e indicatore di guasto dell'alimentazione generale.
- Controllo elettronico per la gestione degli allarmi, manutenzione, porta ModBus RTU per il collegamento a sistemi BMS (Building Management Systems).
- Alimentatore certificato con batterie per garantire l'alimentazione delle apparecchiature di controllo in caso di guasto nella rete elettrica.
- Comprende la programmazione oraria per attivare la ventilazione giornaliera.

Quadro comandi:

- Quadro comandi esterno per la visualizzazione della pressione in tempo reale, spie di allarme e attivazione manuale del sistema.



Codice di ordinazione

HATCH PDS	—	80	—	4T	—	5.5	—	G
HATCH PDS: Sistema di pressurizzazione delle vie di evacuazione in caso di incendio progettato secondo la normativa europea EN 12101-6		Dimensione		Numero di poli del motore 2=2900 giri/min 50 Hz 4=1400 giri/min 50 Hz 6=900 giri/min 50 Hz	T = Trifase	Potenza motore (CV)		Finitura G=galvanizzato P=verniciatura con colori speciali

Caratteristiche tecniche

Modello	Velocità (giri/min)	Intensità massima consentita (A)			Potenza installata (kW)	Angolo di inclinazione delle pale (°)	Portata massima (m³/h)	Livello di pressione sonora dB (A)		Peso circa (Kg)
		230V	400V	690V				Aspirazione	Scarico	
HATCH PDS-40-2T-1 IE3	2850	2,80	1,62		0,75	16	6100	62	62	184
HATCH PDS-40-2T-1.5 IE3	2880	4,03	2,34		1,10	20	7040	61	61	188
HATCH PDS-45-2T-2 IE3	2880	5,34	3,07		1,50	16	9400	61	61	193
HATCH PDS-45-2T-3 IE3	2840	7,32	4,21		2,20	22	11325	61	61	194
HATCH PDS-50-2T-4 IE3	2880	10,00	5,77		3,00	16	13860	66	66	206
HATCH PDS-50-2T-5.5 IE3	2900	13,00	7,50		4,00	20	15918	66	66	222
HATCH PDS-56-2T-5.5 IE3	2870	13,00	7,50		4,00	16	18820	68	68	226
HATCH PDS-56-2T-7.5 IE3	2910		10,10	5,86	5,50	22	22510	68	68	237
HATCH PDS-56-4T-2 IE3	1440	5,41	3,11		1,50	36	15025	54	54	205
HATCH PDS-63-4T-3 IE3	1425	7,93	4,56		2,20	32	22170	58	58	262
HATCH PDS-63-4T-4 IE3	1430	10,70	6,15		3,00	38	24240	59	59	271
HATCH PDS-63-6T-1 IE3	940	3,36	1,93		0,75	38	15890	48	48	252
HATCH PDS-80-4T-3 IE3	1425	7,93	4,56		2,20	12	25460	65	65	280
HATCH PDS-80-4T-4 IE3	1430	10,70	6,15		3,00	16	30270	64	64	289
HATCH PDS-80-4T-5.5 IE3	1440	13,90	8,00		4,00	18	32770	63	63	295
HATCH PDS-80-4T-7.5 IE3	1460		10,30	5,97	5,50	26	39640	63	63	311
HATCH PDS-80-6T-1.5 IE3	945	4,68	2,69		1,10	18	21470	53	53	279
HATCH PDS-80-6T-2 IE3	945	6,43	3,70		1,50	26	25970	54	54	288
HATCH PDS-90-4T-7.5 IE3	1460		10,30	5,97	5,50	18	46140	67	67	392
HATCH PDS-90-4T-10 IE3	1460		13,90	8,06	7,50	22	50140	66	66	403
HATCH PDS-90-4T-15 IE3	1460		20,90	12,10	11,00	30	59390	68	68	456
HATCH PDS-90-6T-3 IE3	950	9,08	5,22		2,20	24	34000	56	56	365
HATCH PDS-90-6T-4 IE3	970	12,00	6,91		3,00	30	38910	59	59	391
HATCH PDS-100-4T-10 IE3	1460		13,90	8,06	7,50	16	57420	69	69	413
HATCH PDS-100-4T-15 IE3	1460		20,90	12,10	11,00	22	66300	69	69	466
HATCH PDS-100-6T-5.5 IE3	970	15,60	8,99		4,00	26	47780	60	60	413
HATCH PDS-100-6T-7.5 IE3	970		11,20	6,49	5,50	32	53520	62	62	420

* I valori dei livelli di rumore sono pressioni in dB(A), misurate in campo libero a una distanza di 10 metri.

Caratteristiche tecniche delle bocchette dinamiche in conformità con la norma EN 12101-3

Modello	Omologazione (°C)	Classe isolamento di motore	Durata	Temperatura ambiente minima	Carico di vento		Carico di neve
					(Pa)	(Pa)	
HATCH PDS	-	Classe F	RE 11000	-25	WL 200	SL 1000	

Caratteristiche acustiche

Spettro di potenza sonora Lw(A) in dB(A) per banda di frequenza in Hz

Valori presi in aspirazione con portata massima

	63	125	250	500	1000	2000	4000	8000
40-2-1	48	64	76	84	89	87	83	76
40-2-1.5	47	63	75	83	88	86	82	75
45-2-2	47	60	74	86	87	86	82	74
45-2-3	47	64	74	81	88	86	83	75
50-2-4	58	74	84	91	92	89	88	89
50-2-5.5	58	74	84	91	92	89	88	89
56-2-5.5	53	66	84	92	94	93	88	81
56-2-7.5	53	66	84	92	94	93	88	81
56-4-2	52	64	73	79	79	79	73	65
63-4-3	56	68	77	83	83	83	77	69
63-4-4	57	69	78	84	84	84	78	70
63-6-1	49	59	69	73	74	72	65	57
80-4-3	55	71	84	91	91	88	82	74
80-4-4	54	70	83	90	90	87	81	73
80-4-5.5	53	69	82	89	89	86	80	72
80-4-7.5	53	69	82	89	89	86	80	72
80-6-1.5	53	68	75	78	79	76	70	62
80-6-2	59	69	75	79	80	78	73	65
90-4-7.5	59	75	86	92	93	91	86	78
90-4-10	58	74	85	91	92	90	85	77
90-4-15	60	76	87	93	94	92	87	79
90-6-3	52	67	78	82	82	78	71	63
90-6-4	60	70	80	85	85	82	76	68
100-4-10	64	80	87	94	95	93	89	81
100-4-15	71	83	87	93	94	94	91	83
100-6-5.5	57	72	82	85	86	83	75	67
100-6-7.5	59	74	84	87	88	85	77	69

Valori presi allo scarico con portata massima

	63	125	250	500	1000	2000	4000	8000
40-2-1	48	64	76	84	89	87	83	76
40-2-1.5	47	63	75	83	88	86	82	75
45-2-2	47	60	74	86	87	86	82	74
45-2-3	47	64	74	81	88	86	83	75
50-2-4	58	74	84	91	92	89	88	89
50-2-5.5	58	74	84	91	92	89	88	89
56-2-5.5	53	66	84	92	94	93	88	81
56-2-7.5	53	66	84	92	94	93	88	81
56-4-2	52	64	73	79	79	79	73	65
63-4-3	56	68	77	83	83	83	77	69
63-4-4	57	69	78	84	84	84	78	70
63-6-1	49	59	69	73	74	72	65	57
80-4-3	55	71	84	91	91	88	82	74
80-4-4	54	70	83	90	90	87	81	73
80-4-5.5	53	69	82	89	89	86	80	72
80-4-7.5	53	69	82	89	89	86	80	72
80-6-1.5	53	68	75	78	79	76	70	62
80-6-2	59	69	75	79	80	78	73	65
90-4-7.5	59	75	86	92	93	91	86	78
90-4-10	58	74	85	91	92	90	85	77
90-4-15	60	76	87	93	94	92	87	79
90-6-3	52	67	78	82	82	78	71	63
90-6-4	60	70	80	85	85	82	76	68
100-4-10	64	80	87	94	95	93	89	81
100-4-15	71	83	87	93	94	94	91	83
100-6-5.5	57	72	82	85	86	83	75	67
100-6-7.5	59	74	84	87	88	85	77	69

Dimensioni in mm

HATCH PDS

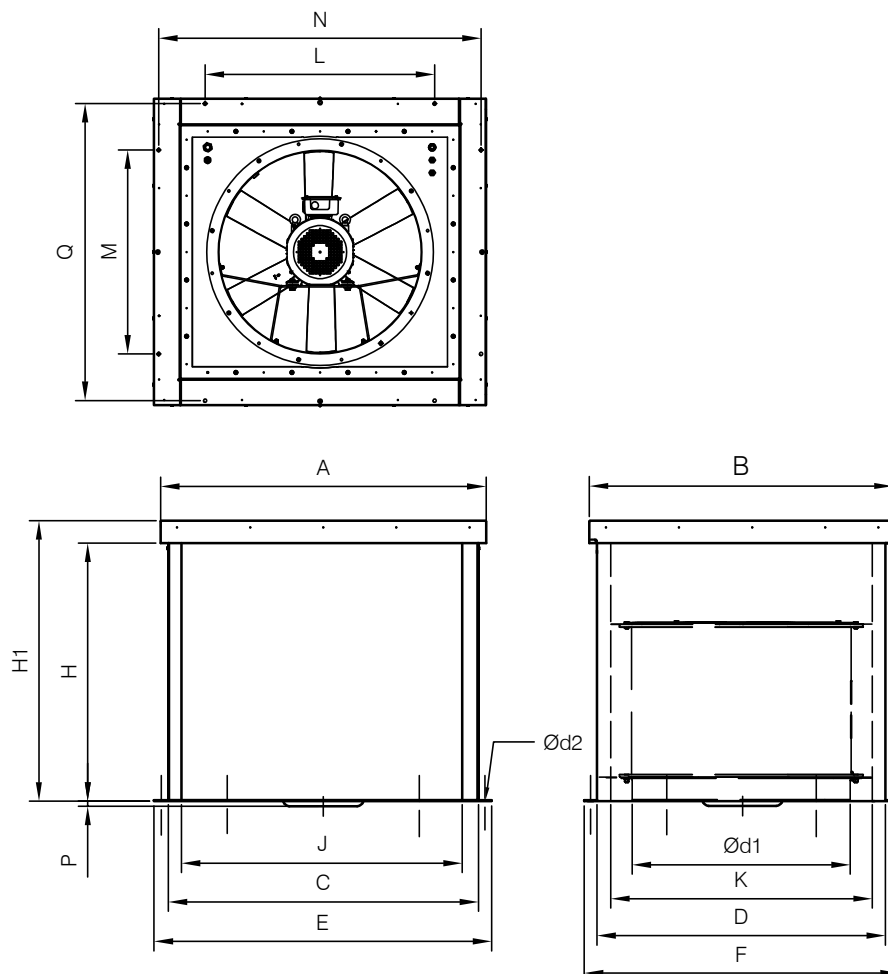

	A	B	C	D	Ød1	Ød2	E	F	H	H1	J	K	L	M	N	P	Q
HATCH/PDS-40	1100	1000	1020	920	400	13	1100	1000	900	1000	900	800	700	600	1065	-	965
HATCH/PDS-45	1100	1000	1020	920	450	13	1100	1000	900	1000	900	800	700	600	1065	-	965
HATCH/PDS-50	1100	1000	1020	920	500	13	1100	1000	900	1000	900	800	700	600	1065	-	965
HATCH/PDS-56	1100	1000	1020	920	560	13	1100	1000	900	1000	900	800	700	600	1065	-	965
HATCH/PDS-63	1300	1200	1220	1120	630	13	1300	1200	900	1000	1100	1000	900	800	1265	-	1165
HATCH/PDS-80	1300	1200	1220	1120	800	13	1300	1200	900	1000	1100	1000	900	800	1265	-	1165
HATCH/PDS-90	1500	1400	1420	1320	900	13	1500	1400	900	1000	1300	1200	1100	1000	1465	-	1365
HATCH/PDS-90-4T-15	1500	1400	1420	1320	900	13	1500	1400	900	1000	1300	1200	1100	1000	1465	38	1365
HATCH/PDS-100	1500	1400	1420	1320	1000	13	1500	1400	900	1000	1300	1200	1100	1000	1465	-	1365
HATCH/PDS-100-4T-15	1500	1400	1420	1320	1000	13	1500	1400	900	1000	1300	1200	1100	1000	1465	80	1365

BOXPDS

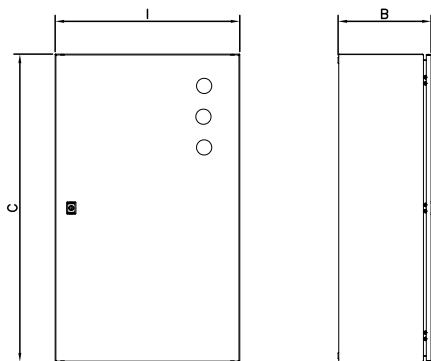

	I	B	C	Dimensione
BOXPDS (0,75kW...4kW)	600	300	1000	1
BOXPDS (5,5kW...15kW)	800	300	1200	2